

Dell™ Optiplex™ 960

Οδηγός εγκατάστασης και γρήγορης αναφοράς

Ο οδηγός παρέχει μια επισκόπηση χαρακτηριστικών, καθώς και πληροφορίες σχετικά με τις προδιαγραφές, τη γρήγορη ρύθμιση, το λογισμικό και την αντιμετώπιση προβλημάτων για τον υπολογιστή σας. Περισσότερες πληροφορίες για το λειτουργικό σύστημα, τις συσκευές και τις τεχνολογίες του υπολογιστή σας περιλαμβάνει ο *Οδηγός τεχνολογίας Dell* που θα βρείτε στον ιστοχώρο support.dell.com.

Σημείωση, ειδοποίηση και προσοχές



ΣΗΜΕΙΩΣΗ: Η ΣΗΜΕΙΩΣΗ υποδεικνύει σημαντικές πληροφορίες που σας βοηθούν να χρησιμοποιείτε καλύτερα τον υπολογιστή σας.



ΕΙΔΟΠΟΙΗΣΗ: Η ΕΙΔΟΠΟΙΗΣΗ υποδηλώνει είτε δυνητική βλάβη υλικού είτε απώλεια δεδομένων και υποδεικνύει τον τρόπο με τον οποίο μπορείτε να αποφύγετε το πρόβλημα.



ΠΡΟΣΟΧΗ: Η ΠΡΟΣΟΧΗ υποδηλώνει δυνητική βλάβη υλικού, τραυματισμό ή θάνατο.

Αν αγοράσατε υπολογιστή Dell™ της σειράς n, οι αναφορές του παρόντος στα λειτουργικά συστήματα των Microsoft® Windows® δεν ισχύουν.

Ανακοίνωση της Macrovision για το προϊόν

Το παρόν προϊόν διαθέτει ενσωματωμένη τεχνολογία προστασίας από αντιγραφή, που κατοχυρώνεται με διπλώματα ευρεσιτεχνίας σε ορισμένες από τις Η.Π.Α. και άλλα δικαιώματα πνευματικής ιδιοκτησίας της Macrovision Corporation και άλλων κατόχων δικαιωμάτων. Η χρήση αυτής της τεχνολογίας προστασίας πνευματικών δικαιωμάτων πρέπει να είναι εξουσιοδοτημένη από τη Macrovision Corporation και προορίζεται μόνο για οικιακή και άλλη περιορισμένη χρήση προβολής εκτός αν υπάρχει διαφορετική εξουσιοδότηση από τη Macrovision. Απαγορεύεται η ανάστροφη μηχανίκευση ή η αποσυναρμολόγηση.

Οι πληροφορίες στο παρόν έγγραφο μπορεί να αλλάξουν χωρίς προειδοποίηση.

© 2008 Dell Inc. Με επιφύλαξη όλων των δικαιωμάτων.

Απαγορεύεται αυστηρά η αναπαραγωγή των υλικών με οποιονδήποτε τρόπο, αν δεν υπάρχει σχετική γραπτή άδεια της Dell Inc.

Εμπορικά σήματα που χρησιμοποιούνται στο παρόν κείμενο: Η ονομασία *Dell*, το λογότυπο *DELL* και οι ονομασίες *OptiPlex* και *DellConnect* είναι εμπορικά σήματα της Dell Inc. Η ονομασία *Bluetooth* είναι σήμα κατατεθέν ιδιοκτησίας της Bluetooth SIG, Inc. και χρησιμοποιείται από την Dell με ειδική άδεια. Οι ονομασίες *Intel*, *Pentium*, *iAMT*, *Core* και *Celeron* είναι σήματα κατατεθέντα της Intel Corporation στις Ηνωμένες Πολιτείες και άλλες χώρες. Η ονομασία *Blu-ray Disc* είναι εμπορικό σήμα της Blu-ray Disc Association. Οι ονομασίες *Microsoft*, *Windows*, *Windows Server*, *MS-DOS*, *Windows Vista* και το λογότυπο στο κουμπί έναρξης των *Windows Vista* είναι ή εμπορικά σήματα ή σήματα κατατεθέντα της Microsoft Corporation στις Ηνωμένες Πολιτείες ή/και άλλες χώρες. Οι ονομασίες *AMD*, *ATI* και *ATI Mobility Radeon* είναι εμπορικά σήματα της Advanced Micro Devices, Inc.

Άλλα εμπορικά σήματα και εμπορικές ονομασίες μπορεί να χρησιμοποιούνται στο παρόν έγγραφο αναφερόμενα είτε στους κατόχους των σημάτων και των ονομάτων είτε στα προϊόντα τους Η Dell Inc. αποποιείται κάθε αξίωση ιδιοκτησίας επί των εμπορικών σημάτων και ονομάτων τρίτων.

Πρότυπα DCSM, DCNE, DCCY

Αύγουστος 2008 P/N K095D Αναθ. A00

Περιεχόμενα

| | | |
|---|--|----|
| 1 | Πληροφορίες για τον υπολογιστή σας | 7 |
| | Υπολογιστής Mini Tower — Μπροστινή όψη. | 7 |
| | Υπολογιστής Mini Tower — Πίσω όψη | 9 |
| | Υπολογιστής Mini Tower — Σύνδεσμοι στο πίσω πλαίσιο | 10 |
| | Επιτραπέζιος υπολογιστής — Μπροστινή όψη. | 11 |
| | Επιτραπέζιος υπολογιστής — Πίσω όψη | 12 |
| | Επιτραπέζιος υπολογιστής — Σύνδεσμοι στο πίσω πλαίσιο | 13 |
| | Υπολογιστής Small Form Factor — Μπροστινή όψη. | 14 |
| | Υπολογιστής Small Form Factor — Πίσω όψη. | 15 |
| | Υπολογιστής Small Form Factor — Σύνδεσμοι στο πίσω πλαίσιο | 16 |
| 2 | Ρύθμιση του υπολογιστή σας | 17 |
| | Γρήγορη ρύθμιση. | 17 |
| | Τοποθέτηση του υπολογιστή σας σε θήκη | 22 |

| | |
|--|-----------|
| Σύνδεση στο Ίντερνετ | 24 |
| Εγκατάσταση της σύνδεσής σας στο Ίντερνετ | 24 |
| Μεταφορά πληροφοριών σε νέο υπολογιστή | 26 |
| Λειτουργικό σύστημα Microsoft® Windows Vista® | 26 |
| Microsoft Windows® XP | 26 |
| | |
| 3 Προδιαγραφές | 31 |
| | |
| 4 Συμβουλές για την αντιμετώπιση προβλημάτων | 41 |
| Χρήση της εφαρμογής Hardware Troubleshooter (Αντιμετώπιση προβλημάτων υλικού) | 41 |
| Συμβουλές | 41 |
| Προβλήματα τροφοδοσίας | 42 |
| Προβλήματα με τη μνήμη | 53 |
| Προβλήματα κλειδωμάτων και λογισμικού | 53 |
| Υπηρεσία τεχνικής ενημέρωσης της Dell | 55 |
| Διαγνωστικό πρόγραμμα της Dell | 55 |

| | | |
|---|---|----|
| 5 | Επανεγκατάσταση λογισμικού | 59 |
| | Προγράμματα οδήγησης | 59 |
| | Αναγνώριση προγραμμάτων οδήγησης | 59 |
| | Επανεγκατάσταση προγραμμάτων οδήγησης και βοηθητικών εφαρμογών | 59 |
| | Επαναφορά του λειτουργικού σας συστήματος | 62 |
| | Χρήση της λειτουργίας System Restore (Επαναφορά συστήματος) των® Windows® | 63 |
| | Χρήση της λειτουργίας Dell Factory Image Restore (Επαναφορά εργοστασιακής εικόνας Dell) | 63 |
| | Χρήση των μέσων με το όνομα Operating System (Λειτουργικό σύστημα) | 65 |
| 6 | Εύρεση πληροφοριών | 67 |
| 7 | Βοήθεια | 71 |
| | Λήψη βοήθειας | 71 |
| | Ταχεία κλήση για βοήθεια | 72 |
| | Λήψη προγραμμάτων οδήγησης iAMT κατά την εγκατάσταση | 72 |
| | Τεχνική υποστήριξη και εξυπηρέτηση πελατών | 73 |
| | DellConnect™. | 73 |
| | Υπηρεσίες online | 74 |
| | Υπηρεσία AutoTech | 75 |
| | Αυτοματοποιημένη υπηρεσία ενήμερωσης για την κατάσταση της παραγγελίας σας. | 75 |

| | |
|--|----|
| Προβλήματα με την παραγγελία σας. | 75 |
| Πληροφορίες για προϊόντα. | 75 |
| Επιστροφή προϊόντων για επισκευή ή πίστωση βάσει της εγγύησης | 76 |
| Προτού τηλεφωνήσετε. | 77 |
| Επικοινωνία με την Dell. | 79 |
| | |
| Πίνακας περιεχομένων | 81 |

Πληροφορίες για τον υπολογιστή σας

Υπολογιστής Mini Tower — Μπροστινή όψη

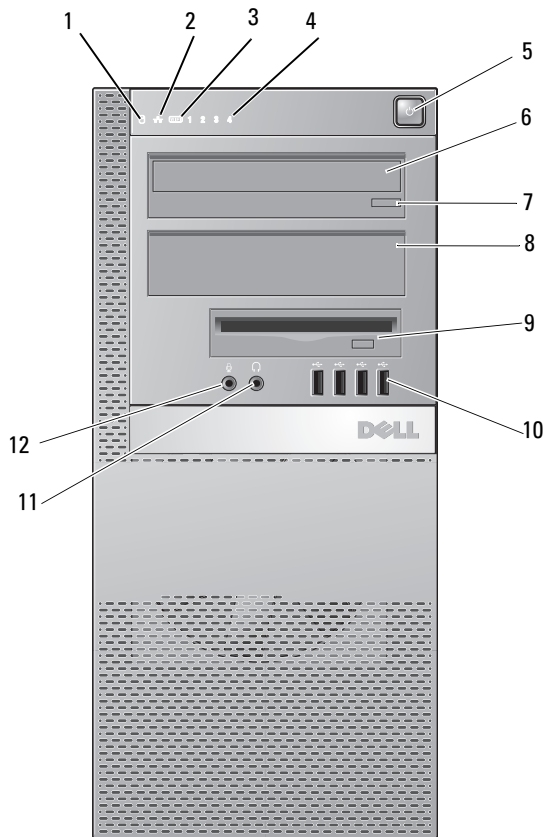

- | | | | |
|----|---|----|--|
| 1 | λυχνία δραστηριότητας μονάδας σκληρού δίσκου | 2 | λυχνία ακεραιότητας σύνδεσης |
| 3 | λυχνία (προαιρετικής) σύνδεσης WiFi | 4 | λυχνίες διαγνωστικού προγράμματος |
| 5 | κουμπί τροφοδοσίας, λυχνία τροφοδοσίας | 6 | μονάδα οπτικού δίσκου |
| 7 | κουμπί εξαγωγής μονάδας οπτικών δίσκων | 8 | πλαίσιο μονάδας φατνίου οπτικού δίσκου |
| 9 | ευέλικτο φατνίο (για προαιρετική μονάδα δισκέτας ή συσκευή ανάγνωσης καρτών μνήμης) | 10 | σύνδεσμοι USB 2.0 (4) |
| 11 | σύνδεσμος ακουστικών | 12 | σύνδεσμος μικροφώνου |

Υπολογιστής Mini Tower — Πίσω όψη

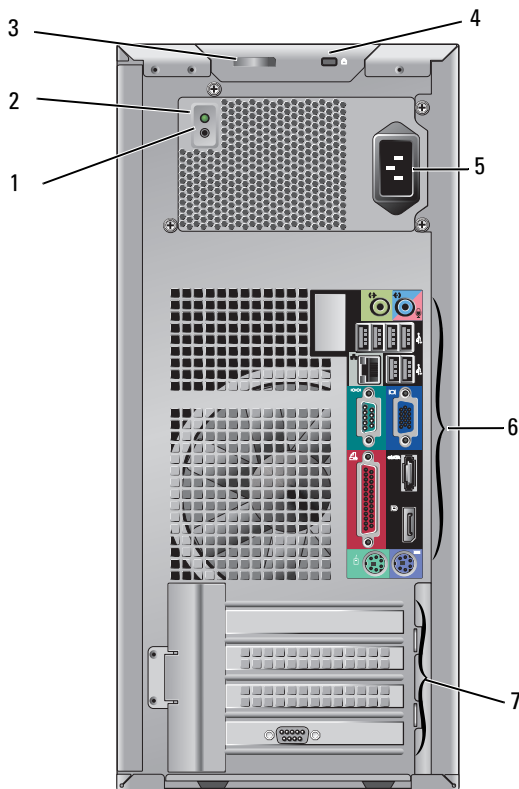

- | | | | |
|---|---|---|-----------------------------|
| 1 | κουμπί ελέγχου τροφοδοτικού | 2 | λυχνία ελέγχου τροφοδοτικού |
| 3 | ασφάλεια καλύμματος και δακτύλιος λουκέτου (επίσης διατίθεται προαιρετικά βίδα ασφαλείας) | 4 | υποδοχή καλωδίου ασφαλείας |
| 5 | σύνδεσμος τροφοδοσίας | 6 | σύνδεσμοι στο πίσω πλαίσιο |
| 7 | υποδοχές καρτών επέκτασης (4) | | |

Υπολογιστής Mini Tower — Σύνδεσμοι στο πίσω πλαίσιο

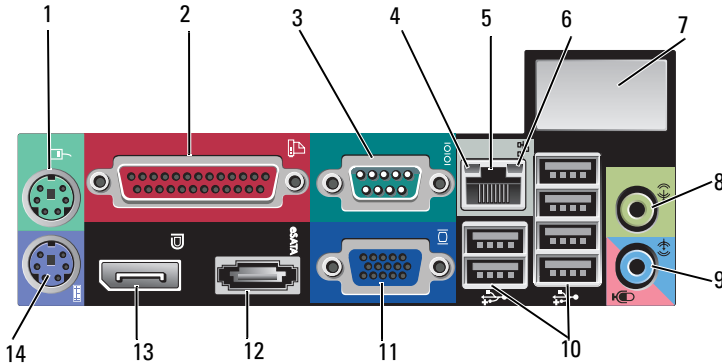

- | | | | |
|----|---|----|--|
| 1 | σύνδεσμος ποντικιού PS2 | 2 | σύνδεσμος παράλληλης συσκευής (εκτυπωτή) |
| 3 | σειριακός σύνδεσμος | 4 | λυχνία δραστηριότητας δικτύου |
| 5 | σύνδεσμος προσαρμογέα δικτύου | 6 | λυχνία ακεραιότητας σύνδεσης |
| 7 | χώρος για προαιρετικό σύνδεσμο ασύρματης σύνδεσης | 8 | σύνδεσμος εξόδου γραμμής |
| 9 | σύνδεσμος εισόδου γραμμής/μικροφώνου | 10 | σύνδεσμοι USB 2.0 (6) |
| 11 | σύνδεσμος βίντεο VGA | 12 | σύνδεσμος eSATA |
| 13 | σύνδεσμος DisplayPort | 14 | σύνδεσμος πληκτρολογίου PS2 |

Επιτραπέζιος υπολογιστής — Μπροστινή όψη

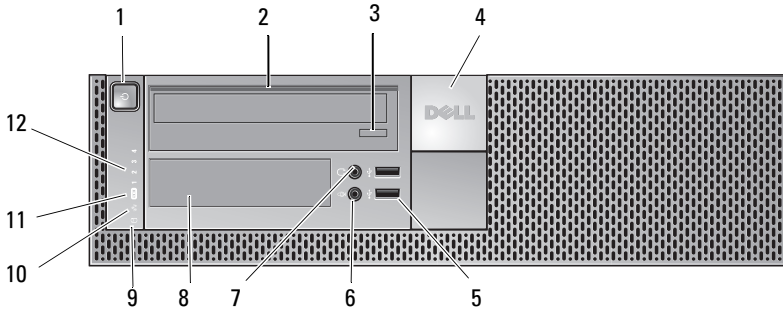

- | | | | |
|----|--|----|---|
| 1 | κουμπί τροφοδοσίας, λυχνία τροφοδοσίας | 2 | μονάδα οπτικού δίσκου |
| 3 | κουμπί εξαγωγής συρταριού μονάδας οπτικού δίσκου | 4 | σήμα Dell™ |
| 5 | σύνδεσμοι USB 2.0 (2) | 6 | σύνδεσμος μικροφώνου |
| 7 | σύνδεσμος α ακουστικών | 8 | ευέλικτο φατνίο (για προαιρετική μονάδα δισκέτας, συσκευή ανάγνωσης καρτών μνήμης ή δεύτερης μονάδας σκληρού δίσκου 3,5 ιντσών) |
| 9 | λυχνία δραστηριότητας μονάδας σκληρού δίσκου | 10 | λυχνία ακεραιότητας σύνδεσης |
| 11 | λυχνία (προαιρετικής) σύνδεσης WiFi | 12 | λυχνίες διαγνωστικού προγράμματος |

Επιτραπέζιος υπολογιστής — Πίσω όψη

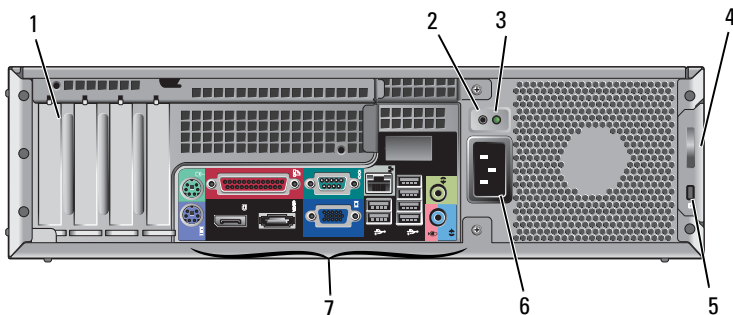

- | | | | |
|---|-------------------------------|---|---|
| 1 | υποδοχές καρτών επέκτασης (4) | 2 | κουμπί ελέγχου τροφοδοτικού |
| 3 | λυχνία ελέγχου τροφοδοτικού | 4 | ασφάλεια καλύμματος και δακτύλιος λουκέτου (επίσης διατίθεται προαιρετικά βίδα ασφαλείας) |
| 5 | υποδοχή καλωδίου ασφαλείας | 6 | σύνδεσμος τροφοδοσίας |
| 7 | σύνδεσμοι στο πίσω πλαίσιο | | |

Επιτραπέζιος υπολογιστής — Σύνδεσμοι στο πίσω πλαίσιο

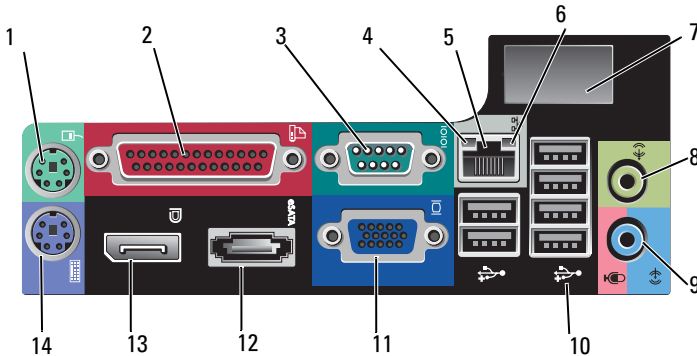

- | | | | |
|----|---|----|--|
| 1 | σύνδεσμος ποντικιού PS2 | 2 | σύνδεσμος παράλληλης συσκευής (εκτυπωτή) |
| 3 | σειριακός σύνδεσμος | 4 | λυχνία δραστηριότητας δικτύου |
| 5 | σύνδεσμος προσαρμογέα δικτύου | 6 | λυχνία ακεραιότητας σύνδεσης |
| 7 | χώρος για προαιρετικό σύνδεσμο ασύρματης σύνδεσης | 8 | σύνδεσμος εξόδου γραμμής |
| 9 | σύνδεσμος εισόδου γραμμής/μικροφώνου | 10 | σύνδεσμοι USB 2.0 (6) |
| 11 | σύνδεσμος βίντεο VGA | 12 | σύνδεσμος eSATA |
| 13 | σύνδεσμος DisplayPort | 14 | σύνδεσμος πληκτρολογίου PS2 |

Υπολογιστής Small Form Factor — Μπροστινή όψη

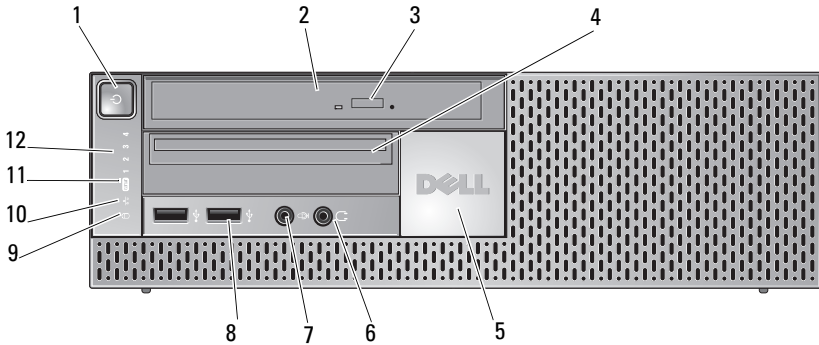

- | | | | |
|----|---|----|---|
| 1 | κουμπί τροφοδοσίας, λυχνία τροφοδοσίας | 2 | μονάδα οπτικού δίσκου (λεπτή) |
| 3 | κουμπί εξαγωγής μονάδας οπτικών δίσκων | 4 | ευέλικτο λεπτό φατνίο (για προαιρετική μονάδα δισκέτας ή συσκευή ανάγνωσης καρτών μνήμης) |
| 5 | σήμα Dell | 6 | σύνδεσμος α ακουστικών |
| 7 | σύνδεσμος μικροφώνου | 8 | σύνδεσμοι USB 2.0 (2) |
| 9 | λυχνία δραστηριότητας μονάδας σκληρού δίσκου | 10 | λυχνία ακεραιότητας σύνδεσης |
| 11 | λυχνία (προαιρετικής) σύνδεσης WiFi | 12 | λυχνίες διαγνωστικού προγράμματος |

Υπολογιστής Small Form Factor — Πίσω όψη

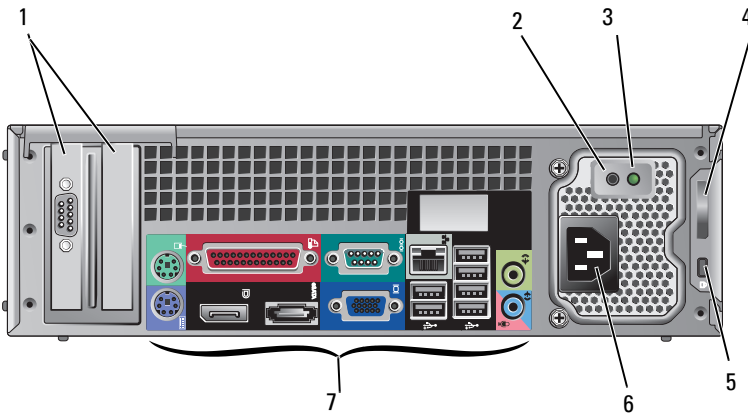

- | | | | |
|---|-------------------------------|---|---|
| 1 | υποδοχές καρτών επέκτασης (2) | 2 | κουμπί ελέγχου τροφοδοτικού |
| 3 | λυχνία ελέγχου τροφοδοτικού | 4 | ασφάλεια καλύμματος και δακτύλιος λουκέτου (επίσης διατίθεται προαιρετικά βίδα ασφαλείας) |
| 5 | υποδοχή καλωδίου ασφαλείας | 6 | σύνδεσμος τροφοδοσίας |
| 7 | σύνδεσμοι στο πίσω πλαίσιο | | |

Υπολογιστής Small Form Factor — Σύνδεσμοι στο πίσω πλαίσιο

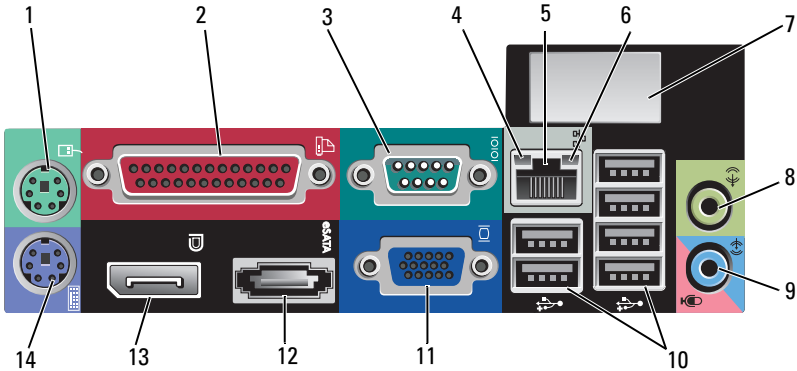

- | | | | |
|----|---|----|--|
| 1 | σύνδεσμος ποντικιού PS2 | 2 | σύνδεσμος παράλληλης συσκευής (εκτυπωτή) |
| 3 | σειριακός σύνδεσμος | 4 | λυχνία δραστηριότητας δικτύου |
| 5 | σύνδεσμος προσαρμογέα δικτύου | 6 | λυχνία ακεραιότητας σύνδεσης |
| 7 | χώρος για προαιρετικό σύνδεσμο ασύρματης σύνδεσης | 8 | σύνδεσμος εξόδου γραμμής |
| 9 | σύνδεσμος εισόδου γραμμής/μικροφώνου | 10 | σύνδεσμοι USB 2.0 (6) |
| 11 | σύνδεσμος βίντεο VGA | 12 | σύνδεσμος eSATA |
| 13 | σύνδεσμος DisplayPort | 14 | σύνδεσμος πληκτρολογίου PS2 |

Ρύθμιση του υπολογιστή σας

Γρήγορη ρύθμιση

! **ΠΡΟΣΟΧΗ:** Προτού ξεκινήσετε κάποια από τις διαδικασίες που περιγράφει η παρούσα ενότητα, ακολουθήστε τις οδηγίες για την ασφάλεια που παραλάβατε με τον υπολογιστή σας.

✍ **ΣΗΜΕΙΩΣΗ:** Ορισμένες συσκευές μπορεί να μην περιλαμβάνονται αν δεν τις παραγγείλατε.

- 1 Όταν παραλαμβάνετε τον υπολογιστή σας, διαθέτει συνδέσμους VGA και DisplayPort για βίντεο (εδώ εμφανίζεται το πίσω πλαίσιο επιτραπέζιου υπολογιστή).

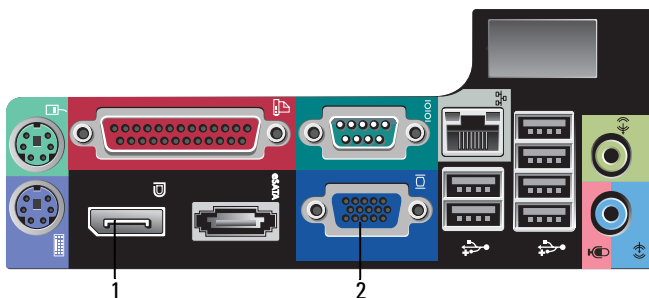

1 σύνδεσμος DisplayPort

2 σύνδεσμος βίντεο VGA

- 2 Η χρήση του DisplayPort για βίντεο μπορεί να απαιτεί προαιρετικό προσαρμογέα για τη σύνδεση σε παλαιότερες οθόνες που υποστηρίζουν μόνο VGA ή/και DVI (διατίθεται στον ιστοχώρο www.dell.com). Περισσότερες πληροφορίες για το DisplayPort περιέχει ο Οδηγός τεχνολογίας Dell.

✍ **ΣΗΜΕΙΩΣΗ:** Κατά τη σύνδεση οθόνης ή προσαρμογέα DisplayPort, δεν θα είναι διαθέσιμη η δυνατότητα του συστήματος για πολλαπλές οθόνες στη διάρκεια της εκκίνησης ή κατά την εκτέλεση του DOS. Η έξοδος θα περιορίζεται μόνο στην οθόνη DisplayPort. Όταν γίνει η εκκίνηση των Windows στο σύστημα και φορτωθεί το πρόγραμμα οδήγησης για τα γραφικά, τότε η υποστήριξη πολλαπλών οθονών θα τεθεί σε πλήρη λειτουργία.

ΣΗΜΕΙΩΣΗ: Η σύνθεση οθόνης ή προσαρμογέα DisplayPort, θα έχει ως αποτέλεσμα την απενεργοποίηση της υποδοχής x16 PCI-Express. Η διαμόρφωση αυτή δεν είχε έγκυρη. Αφαιρέστε την κάρτα PCI-Express. Εναλλακτικά, μπορείτε να χρησιμοποιήσετε τη θύρα VGA για να συνδέσετε οθόνη αν η κάρτα PCI-Express δεν είναι κάρτα γραφικών.

- 3 Συνδέστε την οθόνη χρησιμοποιώντας καλώδιο VGA.

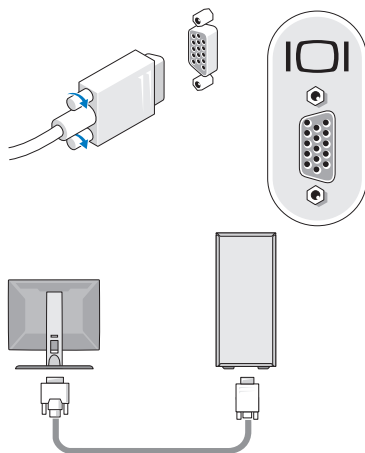

- 4 Συνδέστε μια συσκευή USB, όπως πληκτρολόγιο ή ποντίκι.

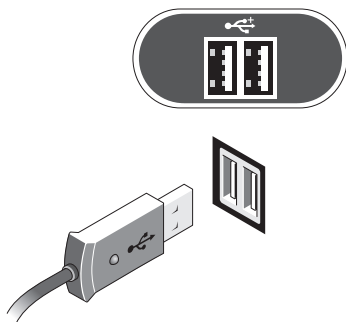

5 Συνδέστε το καλώδιο δικτύου.

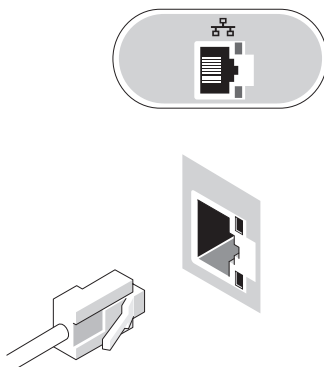

6 Συνδέστε το μόντεμ (αν ο υπολογιστής σας διαθέτει αυτή την επιλογή).

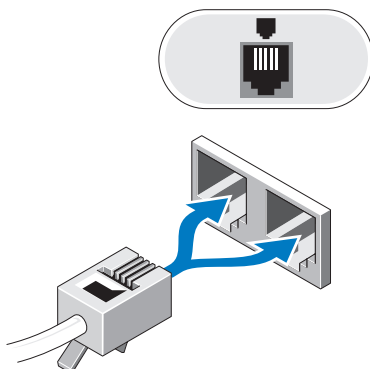

7 Συνδέστε το καλώδιο(-α) τροφοδοσίας.

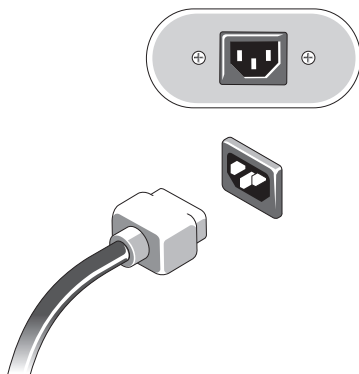

8 Πιέστε τα κουμπιά τροφοδοσίας στην οθόνη και στον υπολογιστή.

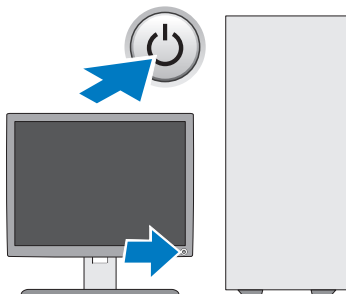

9 Συνδεθείτε στο δίκτυό σας.

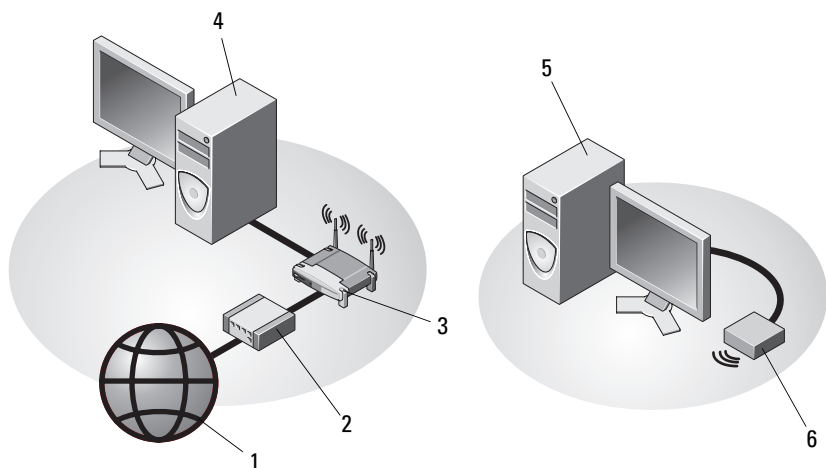

- | | |
|---|---|
| 1 υπηρεσία Ίντερνετ | 2 καλώδιο ή μόντεμ DSL |
| 3 ασύρματος δρομολογητής (δεν είναι απαραίτητος αν ο υπολογιστής σας διαθέτει την προαιρετική δυνατότητα σύνδεσης WiFi) | 4 επιτραπέζιος υπολογιστής με προσαρμογέα δικτύου |
| 5 επιτραπέζιος υπολογιστής με ασύρματο προσαρμογέα USB | 6 ασύρματος προσαρμογέας USB |

Αν έχετε αγοράσει την ασύρματη κεραία Dell™, σας συνδέει με το σύνδεσμο της ασύρματης σύνδεσης.

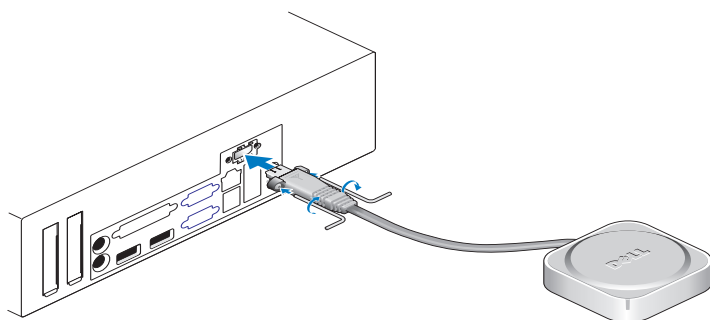



ΣΗΜΕΙΩΣΗ: Για λόγους ασφάλειας, η ασύρματη κεραία χρησιμοποιεί ειδικές βίδες για τη σύνδεση στο σύστημα και μπορείτε να τις αφαιρέσετε μόνο με το κλειδί που περιλαμβάνει το κιτ. Δεν χρειάζεται να προσαρμόσετε τις βίδες για να λειτουργήσει η ασύρματη κεραία.

Τοποθέτηση του υπολογιστή σας σε θήκη

Η τοποθέτηση του υπολογιστή σας μέσα σε θήκη ή κλειστό μέρος μπορεί να περιορίσει τη ροή του αέρα και να επηρεάσει τις επιδόσεις του υπολογιστή σας, οδηγώντας ενδεχομένως στην υπερθέρμανσή του. Όταν τοποθετείτε τον υπολογιστή σας σε θήκη, φροντίστε να ακολουθείτε τις παρακάτω κατευθυντήριες γραμμές:



ΠΡΟΣΟΧΗ: Διαβάστε τις οδηγίες που παραλάβατε μαζί με τον υπολογιστή σας, προτού τον τοποθετήσετε σε θήκη.



ΕΙΔΟΠΟΙΗΣΗ: Οι προδιαγραφές για τη θερμοκρασία λειτουργίας στο παρόν έγγραφο αντιστοιχούν στη μέγιστη θερμοκρασία λειτουργίας του περιβάλλοντος. Η θερμοκρασία του περιβάλλοντος χώρου πρέπει να ληφθεί υπόψη κατά την τοποθέτηση του υπολογιστή σας σε θήκη. Για παράδειγμα, αν η θερμοκρασία του περιβάλλοντος χώρου είναι 25°C (77°F), ανάλογα με τις προδιαγραφές του συστήματός σας, μπορεί να έχετε περιθώριο μόνο 10°C (18°F) ως τη μέγιστη θερμοκρασία λειτουργίας του συστήματός σας. Για λεπτομέρειες σχετικά με τις προδιαγραφές του υπολογιστή σας, ανατρέξτε στην ενότητα «Προδιαγραφές» στη σελίδα 31.

- Αφήστε ελάχιστη απόσταση 10,2 cm (4 in) σε όλες τις αεριζόμενες πλευρές του υπολογιστή, ώστε να επιτρέπεται η ροή αέρα που απαιτείται για σωστό αερισμό.

Οι μη αεριζόμενες πλευρές του συστήματος μπορούν να τοποθετηθούν κοντά στα πλαϊνά της θήκης. Ωστόσο, για βελτιστοποίηση των συνθηκών ήχου και δόνησης, τα πλαϊνά του συστήματος δεν πρέπει να ακουμπούν στη θήκη εκτός αν υπάρχουν χαρακτηριστικά μόνωσης του ήχου. Αυτά τα χαρακτηριστικά μόνωσης βρίσκονται συνήθως μόνο στο κάτω μέρος του συστήματος, αλλά σε μερικά συστήματα υπάρχουν και σε μια πρόσθετη πλευρά.

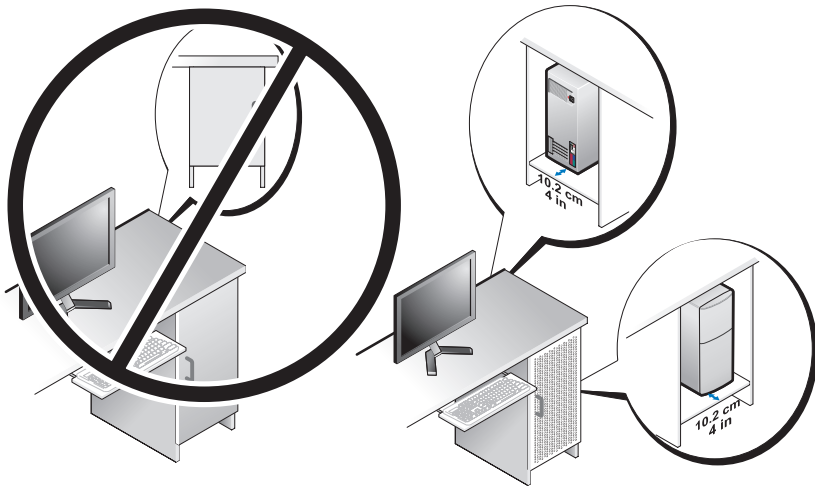

- Η θήκη θα πρέπει να είναι σχεδιασμένη έτσι ώστε ο αέρα που μπαίνει στο σύστημα να ανταποκρίνεται στις απαιτήσεις του συστήματος για τη θερμοκρασία λειτουργίας. Η θήκη θα πρέπει να είναι σχεδιασμένη έτσι ώστε να ελαχιστοποιείται η άνοδος της θερμοκρασίας του αέρα που μπαίνει στο σύστημα με τους εξής τρόπους:
 - χρησιμοποιώντας εξαερισμό της θήκης που να επιτρέπει τουλάχιστον 30% ροή αέρα (στην μπροστινή και στην πίσω πλευρά)
 - χρησιμοποιώντας εξαερισμό της θήκης που να είναι σωστά εναρμονισμένο με το σύστημα εξαερισμού του συστήματος να επιτρέπει την άμεση ροή αέρα μέσα στο σύστημα Αυτό είναι εξαιρετικά σημαντικό στην έξοδο του αέρα από το σύστημα.
 - διασφαλίζοντας ότι υπάρχει εξαερισμός στο υψηλότερο σημείο της θήκης (όπως ένα κενό μεταξύ της πόρτας και του πάνω μέρους της θήκης) για να επιτρέπει την έξοδο του ζεστού αέρα.
- ➡ **ΕΙΔΟΠΟΙΗΣΗ:** Μην τοποθετείτε τον υπολογιστή σας σε θήκη που δεν επιτρέπει τη ροή αέρα. Ο περιορισμός της ροής αέρα θα επηρεάσει τις επιδόσεις του υπολογιστή σας, οδηγώντας ενδεχομένως στην υπερθέρμανσή του.
- Αν ο υπολογιστής σας είναι εγκατεστημένος σε γωνία γραφείου ή κάτω από γραφείο, αφήστε απόσταση τουλάχιστον 5,1 εκατοστών (2 ιντσών) από το μπροστινό μέρος του υπολογιστή ως τον τοίχο για να επιτρέπεται η ροή του αέρα που απαιτείται για τον σωστό εξαερισμό.

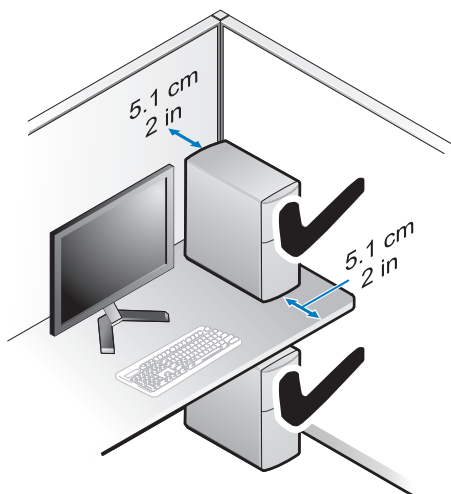

Σύνδεση στο Ίντερνετ

ΣΗΜΕΙΩΣΗ: Οι πάροχοι υπηρεσιών Ίντερνετ (ISP) και οι προσφορές τους ποικίλλουν ανάλογα με τη χώρα.

Για να συνδεθείτε στο Ίντερνετ, χρειάζεστε σύνδεση μόντεμ ή δικτύου και πάροχο υπηρεσιών Ίντερνετ (ISP). *Αν χρησιμοποιείτε σύνδεση dial-up*, προτού εγκαταστήσετε τη σύνδεσή σας με το Ίντερνετ, συνδέστε μια τηλεφωνική γραμμή στη θύρα του μόντεμ στον υπολογιστή σας και στην πρίζα τηλεφώνου στον τοίχο. *Αν χρησιμοποιείτε σύνδεση DSL ή σύνδεση καλωδιακού/δορυφορικού μόντεμ*, επικοινωνήστε με τον ISP ή την υπηρεσία του κινητού σας τηλεφώνου για οδηγίες σχετικά με τη ρύθμιση.

Εγκατάσταση της σύνδεσής σας στο Ίντερνετ

Εγκατάσταση σύνδεσης στο Ίντερνετ με συντόμευση που παρέχει ο ISP σας για την επιφάνεια εργασίας:

- 1 Αποθηκεύστε και κλείστε όλα τα ανοιχτά αρχεία και τερματίστε όλα τα ανοιχτά προγράμματα.
- 2 Κάντε διπλό κλικ στο εικονίδιο του ISP στην επιφάνεια εργασίας των Microsoft® Windows®.
- 3 Ακολουθήστε τις οδηγίες στην οθόνη για να ολοκληρώσετε την εγκατάσταση.

Αν δεν έχετε εικονίδιο του ISP στην επιφάνεια εργασίας σας ή θέλετε να εγκαταστήσετε μια σύνδεση Ίντερνετ με διαφορετικό ISP, ακολουθήστε τα βήματα που περιλαμβάνονται στην αντίστοιχη ενότητα παρακάτω.



ΣΗΜΕΙΩΣΗ: Αν δεν μπορείτε να συνδεθείτε στο Internet, ανατρέξτε στις οδηγίες που παρέχει ο *Οδηγός τεχνολογίας Dell*. Αν στο παρελθόν είχατε συνδεθεί με επιτυχία, ο ISP μπορεί να είναι εκτός λειτουργίας. Επικοινωνήστε με τον ISP σας για να ελέγξετε την κατάσταση της υπηρεσίας ή δοκιμάστε να συνδεθείτε αργότερα.



ΣΗΜΕΙΩΣΗ: Φροντίστε να έχετε έτοιμα τα στοιχεία σας για τον ISP. Αν δεν έχετε ISP, συμβουλευτείτε τον οδηγό **Connect to the Internet** (Σύνδεση στο Internet).

- 1 Αποθηκεύστε και κλείστε όλα τα ανοιχτά αρχεία και τερματίστε όλα τα ανοιχτά προγράμματα.
- 2 Κάντε κλικ στις επιλογές Windows Vista Start (Εναρξη των Windows Vista)  → **Control Panel** (Πίνακας ελέγχου).
- 3 Στην επιλογή **Network and Internet** (Δίκτυο και Internet) κάντε κλικ στο **Connect to the Internet** (Σύνδεση στο Internet).
- 4 Στο παράθυρο **Connect to the Internet** (Σύνδεση στο Internet), κάντε κλικ είτε στην επιλογή **Broadband (PPPoE)** (Ευρυζωνική (PPPoE)) είτε **Dial-up** (Μέσω τηλεφώνου), ανάλογα με το πώς θέλετε να συνδεθείτε:
 - Επιλέξτε **Broadband** (Ευρυζωνική) αν θα χρησιμοποιήσετε DSL, δορυφορικό μόντεμ, μόντεμ καλωδιακής τηλεόρασης ή ασύρματη σύνδεση τεχνολογίας Bluetooth.
 - Επιλέξτε **Dial-up** (Μέσω τηλεφώνου), αν θα χρησιμοποιήσετε μόντεμ dial-up ή ISDN.



ΣΗΜΕΙΩΣΗ: Αν δεν γνωρίζετε ποιο είδος σύνδεσης να επιλέξετε, κάντε κλικ στην επιλογή **Help me choose** (Βοήθεια για επιλογή) ή επικοινωνήστε με τον ISP σας.

- 5 Ακολουθήστε τις οδηγίες στην οθόνη και χρησιμοποιήστε τις πληροφορίες που σας δίνει ο ISP σας για την εγκατάσταση ώστε να την ολοκληρώσετε.

Μεταφορά πληροφοριών σε νέο υπολογιστή

Λειτουργικό σύστημα Microsoft® Windows Vista®

- 1 Κάντε κλικ στο κουμπί Windows Vista Start (Εναρξη των Windows Vista)  και μετά κλικ στις επιλογές **Transfer files and settings** (Μεταφορά αρχείων και ρυθμίσεων)→ **Start Windows Easy Transfer** (Εύκολη μεταφορά μέσω των Windows).
- 2 Στο πλαίσιο διαλόγου **User Account Control** (Έλεγχος λογαριασμού χρήστη) κάντε κλικ στην επιλογή **Continue** (Συνέχεια).
- 3 Κάντε κλικ στην επιλογή **Start a new transfer** (Εναρξη νέας μεταφοράς) ή **Continue a transfer in progress** (Συνέχιση της μεταφοράς σε εξέλιξη).
- 4 Ακολουθήστε τις οδηγίες στην οθόνη του οδηγού Windows Easy Transfer (Εύκολη μεταφορά μέσω των Windows).

Microsoft Windows® XP

Τα Microsoft Windows XP παρέχουν το Files and Settings Transfer Wizard (Οδηγός μεταφοράς αρχείων και ρυθμίσεων) για τη μετακίνηση δεδομένων από υπολογιστή προέλευσης σε κάποιον νέο.

Μπορείτε να μεταφέρετε τα δεδομένα στον νέο υπολογιστή μέσω δικτύου ή σειριακής σύνδεσης ή με αποθήκευση σε αφαιρούμενα μέσα, όπως εγγραμμά CD.



ΣΗΜΕΙΩΣΗ: Μπορείτε να μεταφέρετε πληροφορίες από έναν παλιό σε έναν νέο υπολογιστή συνδέοντας απευθείας ένα σειριακό καλώδιο στις θύρες εισόδου/εξόδου (I/O) των δύο υπολογιστών.

Για οδηγίες σχετικά με την εγκατάσταση απευθείας καλωδιακής σύνδεσης μεταξύ των δύο υπολογιστών, ανατρέξτε στο άρθρο #305621 στη γνωσιακή βάση της Microsoft, με τίτλο *How to Set Up a Direct Cable Connection Between Two Computers in Windows XP (Εγκατάσταση απευθείας καλωδιακής σύνδεσης μεταξύ δύο υπολογιστών με Windows XP)*. Οι πληροφορίες αυτές μπορεί να μην είναι διαθέσιμες σε ορισμένες χώρες.

Για τη μεταφορά πληροφοριών σε κάποιον νέο υπολογιστή, μπορείτε να εκτελέσετε το Files and Settings Transfer Wizard (Οδηγός μεταφοράς αρχείων και ρυθμίσεων).

Εκτέλεση του Files and Settings Transfer Wizard (Οδηγού μεταφοράς αρχείων και ρυθμίσεων) με τα μέσα Operating System (Λειτουργικό σύστημα)



ΣΗΜΕΙΩΣΗ: Η διαδικασία αυτή απαιτεί τη χρήση των μέσων με το όνομα *Operating System (Λειτουργικό σύστημα)*. Αυτά τα μέσα είναι προαιρετικά και μπορεί να μην περιλαμβάνονται στη συσκευασία ορισμένων υπολογιστών.

Αν θέλετε να προετοιμάσετε έναν νέο υπολογιστή για τη μεταφορά αρχείων:

- 1 Ανοίξτε το Files and Settings Transfer Wizard (Οδηγός μεταφοράς αρχείων και ρυθμίσεων) και κάντε κλικ στις επιλογές **Start** (Εναρξη)→ **All Programs** (Όλα τα προγράμματα)→ **Accessories** (Βοηθήματα)→ **System Tools** (Εργαλεία συστήματος)→ **Files and Settings Transfer Wizard** (Οδηγός μεταφοράς αρχείων και ρυθμίσεων).
- 2 Όταν εμφανιστεί η αρχική οθόνη του **Files and Settings Transfer Wizard** (Οδηγός μεταφοράς αρχείων και ρυθμίσεων), κάντε κλικ στην επιλογή **Next** (Επόμενο).
- 3 Στην οθόνη **Which computer is this?** (Ποιος υπολογιστής είναι αυτός;) κάντε κλικ στις επιλογές **New Computer** (Νέος υπολογιστής)→ **Next** (Επόμενο).
- 4 Στην οθόνη **Do you have a Windows XP CD?** (Έχετε CD των Windows XP;) κάντε κλικ στις επιλογές **I will use the wizard from the Windows XP CD** (Θα χρησιμοποιήσω τον οδηγό από το CD των Windows XP)→ **Next** (Επόμενο).
- 5 Όταν εμφανιστεί η οθόνη **Now go to your old computer** (Πηγαίνετε τώρα στον παλιό υπολογιστή σας), πηγαίνετε στον παλιό σας υπολογιστή ή υπολογιστή προέλευσης. *Μην* κάνετε κλικ στην επιλογή **Next** (Επόμενο) ακόμα.

Αν θέλετε να αντιγράψετε δεδομένα από τον παλιό υπολογιστή:

- 1 Στον παλιό υπολογιστή τοποθετήστε στη μονάδα δίσκου τα μέσα με τίτλο *Windows XP Operating System* (Λειτουργικό σύστημα Windows XP).
- 2 Στην οθόνη **Welcome to Microsoft Windows XP** (Καλώς ορίσατε στα Microsoft Windows XP) κάντε κλικ στην επιλογή **Perform additional tasks** (Εκτέλεση πρόσθετων εργασιών).
- 3 Στην ερώτηση **What do you want to do?** (Τι θέλετε να κάνετε;) κάντε κλικ στις επιλογές **Transfer files and settings** (Μεταφορά αρχείων και ρυθμίσεων)→ **Next** (Επόμενο).
- 4 Στην οθόνη **Which computer is this?** (Ποιος υπολογιστής είναι αυτός;) κάντε κλικ στις επιλογές **Old Computer** (Παλιός υπολογιστής)→ **Next** (Επόμενο).

- 5 Στην οθόνη **Select a transfer method** (Επιλέξτε μια μέθοδο μεταφοράς) κάντε κλικ στη μέθοδο μεταφοράς που προτιμάτε.
- 6 Στην οθόνη **What do you want to transfer?** (Τι θέλετε να μεταφέρετε;) επιλέξτε τα στοιχεία που θέλετε να μεταφέρετε και κάντε κλικ στην επιλογή **Next** (Επόμενο).
Αφού γίνει η αντιγραφή των πληροφοριών, εμφανίζεται η οθόνη **Completing the Collection Phase** (Ολοκλήρωση της φάσης συλλογής).
- 7 Κάντε κλικ στην επιλογή **Finish** (Τέλος).

Αν θέλετε να μεταφέρετε δεδομένα στον νέο υπολογιστή:

- 1 Στην οθόνη **Now go to your old computer** (Πηγαίνατε τώρα στον παλιό υπολογιστή σας) κάντε κλικ στην επιλογή **Next** (Επόμενο).
- 2 Στην οθόνη **Where are the files and settings?** (Πού είναι τα αρχεία και οι ρυθμίσεις;) επιλέξτε τη μέθοδο που διαλέξατε για τη μεταφορά των ρυθμίσεων και των αρχείων σας και κάντε κλικ στην επιλογή **Next** (Επόμενο).
Ο οδηγός μεταφέρει τα αρχεία και τις ρυθμίσεις που συνέλεξε στον νέο υπολογιστή σας.
- 3 Στην οθόνη **Finished** (Ολοκληρώθηκε) κάντε κλικ στην επιλογή **Finished** (Ολοκληρώθηκε) και επανεκκινήστε τον νέο υπολογιστή.

Εκτέλεση του Files and Settings Transfer Wizard (Οδηγού μεταφοράς αρχείων και ρυθμίσεων) χωρίς τα μέσα Operating System (Λειτουργικό σύστημα)

Για να εκτελεστεί το Files and Settings Transfer Wizard (Οδηγός μεταφοράς αρχείων και ρυθμίσεων) χωρίς τα μέσα με το όνομα *Operating System* (Λειτουργικό σύστημα), πρέπει να ετοιμάσετε μια δισκέτα οδηγού που θα σας επιτρέψει να δημιουργήσετε εφεδρικό αρχείο εικόνας σε αφαιρούμενα μέσα.

Για να δημιουργήσετε μια δισκέτα οδηγού, χρησιμοποιήστε τον νέο σας υπολογιστή με Windows XP και εκτελέστε τα εξής βήματα:

- 1 Ανοίξτε το Files and Settings Transfer Wizard (Οδηγός μεταφοράς αρχείων και ρυθμίσεων) και κάντε κλικ στις επιλογές **Start** (Εναρξη)→ **All Programs** (Όλα τα προγράμματα)→ **Accessories** (Βοηθήματα)→ **System Tools** (Εργαλεία συστήματος)→ **Files and Settings Transfer Wizard** (Οδηγός μεταφοράς αρχείων και ρυθμίσεων).

- 2 Όταν εμφανιστεί η αρχική οθόνη του **Files and Settings Transfer Wizard** (Οδηγός μεταφοράς αρχείων και ρυθμίσεων), κάντε κλικ στην επιλογή **Next** (Επόμενο).
- 3 Στην οθόνη **Which computer is this?** (Ποιος υπολογιστής είναι αυτός;) κάντε κλικ στις επιλογές **New Computer** (Νέος υπολογιστής)→ **Next** (Επόμενο).
- 4 Στην οθόνη **Do you have a Windows XP CD?** (Έχετε CD των Windows XP;) κάντε κλικ στις επιλογές **I want to create a Wizard Disk in the following drive** (Θέλω να δημιουργήσω μια Δισκέτα Οδηγού στην ακόλουθη μονάδα)→ **Next** (Επόμενο).
- 5 Τοποθετήστε στη μονάδα δίσκου το αφαιρούμενο μέσο, π.χ. ένα εγγράψιμο CD και κάντε κλικ στο **OK**.
- 6 Όταν ολοκληρωθεί η δημιουργία της δισκέτας και εμφανιστεί το μήνυμα *Now go to your old computer* (Πηγαίνετε τώρα στον παλιό υπολογιστή σας), μην κάνετε κλικ στην επιλογή **Next** (Επόμενο).
- 7 Πηγαίνετε στον παλιό υπολογιστή.

Αν θέλετε να αντιγράψετε δεδομένα από τον παλιό υπολογιστή:

- 1 Τοποθετήστε το δίσκο του οδηγού στη μονάδα του παλιού υπολογιστή και κάντε κλικ στις επιλογές **Start** (Έναρξη)→ **Run** (Εκτέλεση).
- 2 Στο πεδίο **Open** (Άνοιγμα) του παράθυρου **Run** (Εκτέλεση) αναζητήστε τη διαδρομή του **γρήγορου οδηγού** (στο κατάλληλο αφαιρούμενο μέσο) και κάντε κλικ στο **OK**.
- 3 Όταν εμφανιστεί η αρχική οθόνη του **Files and Settings Transfer Wizard** (Οδηγός μεταφοράς αρχείων και ρυθμίσεων), κάντε κλικ στην επιλογή **Next** (Επόμενο).
- 4 Στην οθόνη **Which computer is this?** (Ποιος υπολογιστής είναι αυτός;) κάντε κλικ στις επιλογές **Old Computer** (Παλιός υπολογιστής)→ **Next** (Επόμενο).
- 5 Στην οθόνη **Select a transfer method** (Επιλέξτε μια μέθοδο μεταφοράς) κάντε κλικ στη μέθοδο μεταφοράς που προτιμάτε.
- 6 Στην οθόνη **What do you want to transfer?** (Τι θέλετε να μεταφέρετε;) επιλέξτε τα στοιχεία που θέλετε να μεταφέρετε και κάντε κλικ στην επιλογή **Next** (Επόμενο).

Αφού γίνει η αντιγραφή των πληροφοριών, εμφανίζεται η οθόνη **Completing the Collection Phase** (Ολοκλήρωση της φάσης συλλογής).

- 7 Κάντε κλικ στην επιλογή **Finish** (Τέλος).

Αν θέλετε να μεταφέρετε δεδομένα στον νέο υπολογιστή:

- 1 Στην οθόνη **Now go to your old computer** (Πηγαίνετε τώρα στον παλιό υπολογιστή σας) κάντε κλικ στην επιλογή **Next** (Επόμενο).
- 2 Στην οθόνη **Where are the files and settings?** (Πού είναι τα αρχεία και οι ρυθμίσεις;) επιλέξτε τη μέθοδο που διαλέξατε για τη μεταφορά των ρυθμίσεων και των αρχείων σας και κάντε κλικ στην επιλογή **Next** (Επόμενο). Ακολουθήστε τις οδηγίες στην οθόνη.

Ο οδηγός διαβάζει τα αρχεία και τις ρυθμίσεις που έχουν συλλεχθεί και τα εφαρμόζει στον νέο σας υπολογιστή.

Όταν εφαρμοστούν όλες οι ρυθμίσεις και τα αρχεία, εμφανίζεται η οθόνη **Finished** (Ολοκληρώθηκε).

- 3 Κάντε κλικ στην επιλογή **Finished** (Ολοκληρώθηκε) και επανεκκινήστε τον νέο υπολογιστή.



ΣΗΜΕΙΩΣΗ: Για περισσότερες πληροφορίες σχετικά με αυτή τη διαδικασία, αναζητήστε στον ιστοχώρο **support.dell.com** το έγγραφο #154781 (*What Are The Different Methods To Transfer Files From My Old Computer To My New Dell™ Computer Using the Microsoft® Windows® XP Operating System?*) (Ποιες διαφορετικές μέθοδοι υπάρχουν για να μεταφέρω αρχεία από τον παλιό μου υπολογιστή στον καινούριο μου υπολογιστή My New Dell™ μέσω του λειτουργικού προγράμματος των Microsoft® Windows® XP;).



ΣΗΜΕΙΩΣΗ: Η πρόσβαση στο έγγραφο της γνωσιακής βάσης της Dell™ μπορεί να μην είναι διαθέσιμη σε ορισμένες χώρες.

Προδιαγραφές



ΣΗΜΕΙΩΣΗ: Τα προσφερόμενα είδη μπορεί να διαφέρουν κατά περιοχή. Για περισσότερες πληροφορίες σχετικά με τη διαμόρφωση του υπολογιστή σας, κάντε κλικ στις επιλογές **Start** (Έναρξη) → **Help and Support** (Βοήθεια και Υποστήριξη) και επιλέξτε τη δυνατότητα προβολής πληροφοριών για τον υπολογιστή σας.

Επεξεργαστής

| | |
|-------------------|---|
| Τύπος επεξεργαστή | Επεξεργαστής Intel® Core™ 2 Quad FSB έως και 1333 MHz |
| | Επεξεργαστής Intel® Core™ 2 Duo Desktop |
| | Επεξεργαστής Intel® Pentium® Dual-Core Desktop |
| | Οικογένεια επεξεργαστών Intel® Celeron® 440 |

Πληροφορίες συστήματος

| | |
|----------------------|---|
| Chipset | Intel® Q45 Express chipset |
| Υποστήριξη RAID | RAID 1 (Mirroring) RAID 0 (Striping) και τεχνολογία ταχείας αποκατάστασης της Intel® (Intel® Rapid Recovery Technology, IRRT) |
| Κανάλια DMA | επτά |
| Επίπεδα διακοπής | 24 |
| Τσιπ BIOS (NVRAM) | 8 MB |
| Προσαρμογέας δικτύου | Intel® 82567, ενσωματωμένη διασύνδεση δικτύου με δυνατότητα επικοινωνίας 10/100/1000 |

Μνήμη

| | |
|-----------------|--|
| Τύπος | SDRAM τύπου DDR2 στα 667 MHz ή 800 MHz |
| Υποδοχές μνήμης | τέσσερις |

Μνήμη (Συνέχεια)

Χωρητικότητες μνήμης

667 MHz

512 MB, 1 GB, 2 GB, 3 GB, 4 GB, 8 GB

ΣΗΜΕΙΩΣΗ: 512 MB DIMMS διαθέσιμα μόνο για χρήση στις διαμορφώσεις μνήμης 667-MHz.

800 MHz

1 GB, 2 GB, 3 GB, 4 GB, 8 GB

Ελάχιστη μνήμη

512 MB για 667 MHz, 1 GB για 800 MHz

Μέγιστη μνήμη

8 GB

Εικόνα

Τύπος:

Ενσωματωμένη

Ελεγκτής γραφικών Intel® Q45

έως και 1759 MB μνήμης εικόνας (κοινόχρηστη)

Χωριστή

ATI Mobility Radeon™ HD3450 256M

ATI Mobility Radeon™ HD3470 256M

ΣΗΜΕΙΩΣΗ: Η υποστήριξη για χωριστές κάρτες βίντεο πλήρους ύψους είναι διαθέσιμη σε υπολογιστές Mini Tower και επιτραπέζιους υπολογιστές μέσω υποδοχής κάρτας γραφικών PCIe x16. Η υποστήριξη για κάρτες βίντεο μισού ύψους είναι διαθέσιμη σε επιτραπέζιους υπολογιστές και υπολογιστές Small Form Factor μέσω υποδοχής κάρτας γραφικών PCIe x16.

Ήχος

Τύπος

Ενσωματωμένος ήχος HD σε αναλογικές συσκευές ADI 1984A

Δίαυλος επέκτασης

Τύπος διαύλου

PCI 2.3

PCI Express 1,0A και 2,0

SATA 1.0 και 2.0

USB 2.0

Δίαυλος επέκτασης (Συνέχεια)

| | |
|-------------------------------------|---|
| Ταχύτητα διαύλου | x1 ταχύτητα αμφίδρομης υποδοχής — 500 MB/s (PCI Express) x16 ταχύτητα αμφίδρομης υποδοχής — 16 GB/s (PCI Express) 1,5 Gbps και 3,0 Gbps (SATA) Υψηλή ταχύτητα 480 Mbps, πλήρης ταχύτητα 12 Mbps, χαμηλή ταχύτητα 1,2 Mbps (USB) |
| Υποδοχές καρτών επέκτασης | |
| σύνδεσμοι | Υπολογιστής Mini Tower: τέσσερις υποδοχές πλήρους ύψους Επιτραπέζιος υπολογιστής: τέσσερις υποδοχές μισού ύψους χωρίς κάρτα ανόδου, δύο υποδοχές πλήρους ύψους, δύο υποδοχές μισού ύψους με κάρτα ανόδου Υπολογιστής Small Form Factor: δύο υποδοχές μισού ύψους |
| PCI | Υπολογιστής Mini Tower: δύο σύνδεσμοι Επιτραπέζιος υπολογιστής: δύο σύνδεσμοι χαμηλού προφίλ, με υποστήριξη για δύο κάρτες PCI πλήρους ύψους των 6,9 ιντσών (ή μία PCI 6,9 ιντσών και μία κάρτα PCIe x16 6,9 ιντσών) αν χρησιμοποιείται κάρτα ανόδου δικτύου PCI. Υπολογιστής Small Form Factor: ένας σύνδεσμος |
| μέγεθος συνδέσμου | 124 ακίδων |
| εύρος δεδομένων συνδέσμων (μέγιστο) | 32 bit |
| PCI Express | ΣΗΜΕΙΩΣΗ: Κατά τη χρήση του ενσωματωμένου συνδέσμου DisplayPort, η υποδοχή x16 PCI Express είναι απενεργοποιημένη. |
| σύνδεσμος | Υπολογιστής Mini Tower και επιτραπέζιος υπολογιστής: ένας σύνδεσμος x16 και ένας σύνδεσμος x1 Υπολογιστής Small Form Factor: ένας σύνδεσμος x16 |
| μέγεθος συνδέσμου | x16: 164 ακίδων x1: 36 ακίδων |
| εύρος δεδομένων συνδέσμων (μέγιστο) | 16 λωρίδες PCI Express (x16) |

Δίαυλος επέκτασης (Συνέχεια)

PCIE_WLS

| | |
|-------------------|---|
| σύνδεσμος | ένας x1 (διαθέσιμες σε όλες τις πλατφόρμες) |
| μέγεθος συνδέσμου | 36 ακίδων |
| χρήση | για προαιρετικές ασύρματες κάρτες και κάρτες WLAN |

Μονάδες δίσκων

Μονάδες σκληρού δίσκου

Υπολογιστής Mini Tower: δύο μονάδες σκληρού δίσκου (HDD) 3,5 ιντσών ή δύο HDD 2,5 ιντσών
Επιτραπέζιος υπολογιστής: δύο HDD 3,5 ιντσών ή δύο HDD 2,5 ιντσών
Υπολογιστής Small Form Factor: μία HDD 3,5 ιντσών ή δύο HDD 2,5 ιντσών

Διαθέσιμες διαμορφώσεις συσκευών

Υπολογιστής Mini Tower: δύο εξωτερικά φατνία 5,25 ιντσών, ένα εξωτερικό φατνίο 3,5 ιντσών, δύο εσωτερικά φατνία 3,5 ιντσών
Επιτραπέζιος υπολογιστής: ένα εξωτερικό φατνίο 5,25 ιντσών, ένα εξωτερικό φατνίο 3,5 ιντσών, ένα εσωτερικό φατνίο 3,5 ιντσών

ΣΗΜΕΙΩΣΗ: Η πλατφόρμα επιτραπέζιου υπολογιστή μπορεί να δεχτεί δύο HDD 3,5 ιντσών, με την προϋπόθεση ότι δεν χρησιμοποιείται κάποια μονάδα δισκέτας.

ΣΗΜΕΙΩΣΗ: Η πλατφόρμα επιτραπέζιου υπολογιστή θα χρησιμοποιήσει το εξωτερικό φατνίο 3,5 ιντσών ως εσωτερική HDD 3,5 ιντσών για διαμορφώσεις RAID.

Υπολογιστής Small Form Factor: ένα εξωτερικό λεπτό φατνίο 5,25 ιντσών, ένα εξωτερικό λεπτό φατνίο 3,5 ιντσών, ένα εσωτερικό φατνίο 3,5 ιντσών

ΣΗΜΕΙΩΣΗ: Ο αριθμός των υποστηριζόμενων μονάδων σκληρού δίσκου καθορίζεται από τον αριθμό των εσωτερικών φατνίων 3,5 ιντσών.

ΣΗΜΕΙΩΣΗ: Ο αριθμός των μονάδων οπτικού δίσκου (CD, DVD) καθορίζεται από τον αριθμό των εξωτερικών φατνίων 5,25 ιντσών.

Μονάδα δισκέτας

Υπολογιστής Mini Tower και επιτραπέζιος υπολογιστής: ένας σύνδεσμος 34 ακίδων

Υπολογιστής Small Form Factor: ένας σύνδεσμος χαμηλού προφίλ 38 ακίδων

Σύνδεσμοι

Εξωτερικοί σύνδεσμοι

| | |
|-------------------------------|--|
| Βίντεο | σύνδεσμοι VGA και DisplayPort |
| Προσαρμογέας δικτύου | σύνδεσμος RJ-45 |
| σύνδεσμοι συμβατοί με USB 2.0 | Υπολογιστής Mini Tower: τέσσερις σύνδεσμοι USB στο μπροστινό πλαίσιο και έξι στο πίσω Επιτραπέζιος υπολογιστής: δύο σύνδεσμοι USB στο μπροστινό πλαίσιο και έξι στο πίσω Υπολογιστής Small Form Factor: δύο σύνδεσμοι USB στο μπροστινό πλαίσιο και έξι στο πίσω |
| Ήχος | μπροστινό πλαίσιο: ένας σύνδεσμος μικροφώνου και ένας ακουστικών (διαθέσιμοι σε όλες τις πλατφόρμες) πίσω πλαίσιο: ένας σύνδεσμος εξόδου γραμμής και ένας εισόδου γραμμής/μικροφώνου (διαθέσιμοι σε όλες τις πλατφόρμες) |
| eSATA | ένας σύνδεσμος eSATA (διαθέσιμος σε όλες τις πλατφόρμες) |
| Σειριακός | ένας σύνδεσμος 9 ακίδων, συμβατός με 16550 C (διαθέσιμος σε όλες τις πλατφόρμες) |
| PS/2 | ένας σύνδεσμος ποντικιού και ένας σύνδεσμος πληκτρολογίου (διαθέσιμοι σε όλες τις πλατφόρμες) |
| Παράλληλης συσκευής | ένας σύνδεσμος 25 ακίδων (δικατευθυντικός, διαθέσιμος σε όλες τις πλατφόρμες) |

Σύνδεσμοι πλακέτας συστήματος:

| | |
|-----------------------|--|
| SATA | Υπολογιστής Mini Tower: τέσσερις σύνδεσμοι 7 ακίδων Επιτραπέζιος υπολογιστής: τρεις σύνδεσμοι 7 ακίδων Υπολογιστής Small Form Factor: τρεις σύνδεσμοι 7 ακίδων |
| Εσωτερική συσκευή USB | συσκευή ανάγνωσης καρτών μέσω (διαθέσιμη σε όλες τις πλατφόρμες) |
| Μονάδα δισκέτας | ένας σύνδεσμος 34 ακίδων σε Mini Tower και Desktop |

Σύνδεσμοι (Συνέχεια)

| | |
|---------------------------------------|--|
| Ανεμιστήρας επεξεργαστή | Υπολογιστής Mini Tower και επιτραπέζιος υπολογιστής: ένας σύνδεσμος πέντε ακίδων Υπολογιστής Small Form Factor: ένας σύνδεσμος πέντε ακίδων και ένας σύνδεσμος τεσσάρων ακίδων |
| Υποδοχές επέκτασης: | Υπολογιστής Mini Tower: τέσσερις υποδοχές πλήρους ύψους Επιτραπέζιος υπολογιστής: τέσσερις υποδοχές μισού ύψους χωρίς κάρτα ανόδου, δύο υποδοχές πλήρους ύψους, δύο υποδοχές μισού ύψους με κάρτα ανόδου Υπολογιστής Small Form Factor: δύο υποδοχές μισού ύψους |
| PCI Express | Υπολογιστής Mini Tower και επιτραπέζιος υπολογιστής: ένας σύνδεσμος x16 και ένας σύνδεσμος x1 Υπολογιστής Small Form Factor: ένας σύνδεσμος x16 |
| USB στο μπροστινό πλαίσιο | Υπολογιστής Mini Tower: δύο σύνδεσμοι 10 ακίδων Επιτραπέζιος υπολογιστής: ένας σύνδεσμος 10 ακίδων Υπολογιστής Small Form Factor: ένας σύνδεσμος 10 ακίδων |
| Επεξεργαστής | ένας σύνδεσμος 775 ακίδων |
| Έλεγχος μπροστινού πλαισίου | ένας σύνδεσμος 10 ακίδων |
| HDA header ήχου στο μπροστινό πλαίσιο | ένας σύνδεσμος 10 ακίδων |
| Μνήμη | τέσσερις σύνδεσμοι 240 ακίδων |
| Τάση 12 V | ένας σύνδεσμος 4 ακίδων |
| Τροφοδοσία ρεύματος | ένας σύνδεσμος 24 ακίδων |
| LAN επάνω στη μητρική πλακέτα (LOM) | μέσω συνδέσμου RJ-45 στο πίσω πλαίσιο |

Στοιχεία ελέγχου και λυχνίες

Μπροστινή πλευρά
υπολογιστή:

| | |
|--------------------------------------|---|
| Κουμπί τροφοδοσίας | πιεζόμενο κουμπί |
| Λυχνία τροφοδοσίας | μπλε — Αναβοσβήνει σε μπλε χρώμα σε κατάσταση αναστολής λειτουργίας, μένει συνεχώς αναμμένη σε κατάσταση λειτουργίας πορτοκαλί — Αποτυχία εκκίνησης Ανατρέξτε στην ενότητα «Προβλήματα τροφοδοσίας» στη σελίδα 42. |
| Λυχνία δραστηριότητας μονάδας δίσκου | μπλε — Αν η λυχνία αναβοσβήνει σε μπλε χρώμα, υποδεικνύει ότι ο υπολογιστής κάνει ανάγνωση δεδομένων ή εγγραφή δεδομένων στη μονάδα σκληρού δίσκου SATA ή σε CD/HDD. |
| Λυχνία διαγνωστικού προγράμματος | πορτοκαλί |
| Λυχνία σύνδεσης δικτύου | μπλε |
| λυχνία σύνδεσης WiFi (προαιρετική) | μπλε |

Πίσω πλευρά υπολογιστή:

| | |
|---------------------|---|
| Λυχνία τροφοδοτικού | συνεχώς αναμμένη σε πράσινο χρώμα — Το τροφοδοτικό είναι ενεργοποιημένο και λειτουργεί σωστά. Το καλώδιο τροφοδοσίας πρέπει να είναι συνδεδεμένο στο σύνδεσμο τροφοδοσίας (στην πίσω πλευρά του υπολογιστή) και στην ηλεκτρική πρίζα. Στην πλευρά της μονάδας όπου βρίσκεται η υποδοχή AC υπάρχουν ένα κουμπί δοκιμής και μια ενδεικτική λυχνία. Οι πελάτες μπορούν να δοκιμάσουν αν η κατάσταση του συστήματος τροφοδοσίας είναι καλή πιέζοντας το κουμπί δοκιμής. Όταν η τάση τροφοδοσίας του συστήματος είναι στα όρια που καθορίζουν οι προδιαγραφές, ανάβει η ενδεικτική λυχνία της αυτόματης δοκιμής. Αν η ενδεικτική λυχνία δεν ανάβει, ίσως το τροφοδοτικό είναι ελαττωματικό. Στη διάρκεια της δοκιμής αυτής πρέπει να υπάρχει τροφοδοσία με εναλλασσόμενο ρεύμα. |
|---------------------|---|

Στοιχεία ελέγχου και λυχνίες (Συνέχεια)

| | |
|--|--|
| Λυχνία ακεραιότητας σύνδεσης (πάνω στον ενσωματωμένο προσαρμογέα δικτύου) | το χρώμα της λυχνίας ακεραιότητας σύνδεσης εξαρτάται από την ταχύτητα της σύνδεσης: 10 - πράσινο, 100 - πορτοκαλί, 1000 - πορτοκαλί/κίτρινο σβηστή (δεν ανάβει καθόλου): Ο υπολογιστής δεν εντοπίζει φυσική σύνδεση με το δίκτυο. |
| Λυχνία δραστηριότητας δικτύου (πάνω στον ενσωματωμένο προσαρμογέα δικτύου) | κίτρινο φως που αναβοσβήνει |

Τροφοδοσία ρεύματος

παροχή ρεύματος AC - DC

| | |
|---|--|
| Ισχύς | Υπολογιστής Mini Tower: 305 W Επιτραπέζιος υπολογιστής: 255 W Υπολογιστής Small Form Factor: 235 W |
| Ισχύς μέγιστης έκλυσης θερμότητας (MHD) | Υπολογιστής: 165 W Επιτραπέζιος υπολογιστής: 140 W Υπολογιστής Small Form Factor: 127 W ΣΗΜΕΙΩΣΗ: Η έκλυση θερμότητας υπολογίζεται χρησιμοποιώντας την ονομαστική ισχύ του τροφοδοτικού σε watt. |
| Τάση εισόδου (για σημαντικές πληροφορίες σχετικά με τη ρύθμιση της τάσης, ανατρέξτε στις οδηγίες ασφαλείας που παραλάβατε μαζί με τον υπολογιστή σας) | 115/230 VAC |
| Συχνότητα εισόδου | 50/60 Hz |
| Ένταση εισόδου | Υπολογιστής Mini Tower: 3,6 A/1,8 A Επιτραπέζιος υπολογιστής: 4,0 A/2,0 A Υπολογιστής Small Form Factor: 3,5 A/1,8 A |
| Μπαταρία σε σχήμα νομίσματος | Μπαταρία λιθίου CR2032 σε σχήμα νομίσματος |

Διαστάσεις

Υπολογιστής Mini Tower

| | |
|--------|-------------------------------------|
| Ύψος | 40,8 εκατοστά (16,06 ίντσες) |
| Πλάτος | 18,7 εκατοστά (7,36 ίντσες) |
| Βάθος | 43,1 εκατοστά (16,96 ίντσες) |
| Βάρος | τουλάχιστον 11,5 κιλά (25,3 λίβρες) |

Επιτραπέζιος υπολογιστής

| | |
|--------|------------------------------------|
| Ύψος | 39,7 εκατοστά (15,61 ίντσες) |
| Πλάτος | 10,9 εκατοστά (4,30 ίντσες) |
| Βάθος | 34,8 εκατοστά (13,70 ίντσες) |
| Βάρος | τουλάχιστον 7,5 κιλά (16,5 λίβρες) |

Υπολογιστής Small Form Factor

| | |
|--------|------------------------------------|
| Ύψος | 29,0 εκατοστά (11,40 ίντσες) |
| Πλάτος | 8,5 εκατοστά (3,35 ίντσες) |
| Βάθος | 32,4 εκατοστά (12,74 ίντσες) |
| Βάρος | τουλάχιστον 5,9 κιλά (13,0 λίβρες) |

Περιβαλλοντικά στοιχεία

Θερμοκρασία:

Κατά τη λειτουργία 10° έως 35°C (50° έως 95°F)

Κατά την αποθήκευση -40° έως 65°C (-40° έως 149°F)

Σχετική υγρασία 20% έως 80% (χωρίς συμπύκνωση)

Μέγιστη δόνηση:

Κατά τη λειτουργία 5 έως 350 Hz σε 0,0002 G²/Hz

Κατά την αποθήκευση 5 έως 500 Hz σε 0,001 έως 0,01 G²/Hz

Μέγιστοι κραδασμοί:

Κατά τη λειτουργία 40 G +/- 5% με διάρκεια παλμού 2 msec +/- 10%
(ισοδύναμο με 20 in/sec [51 cm/sec])

Κατά την αποθήκευση 105 G +/- 5% με διάρκεια παλμού 2 msec +/- 10%
(ισοδύναμο με 50 in/sec [127 cm/sec])

Υψόμετρο:

Κατά τη λειτουργία -15,2 έως 3.048 μ. (-50 έως 10.000 πόδια)

Κατά την αποθήκευση -15,2 έως 10.668 μ. (-50 έως 35.000 πόδια)

Στάθμη αερομεταφερόμενων ρύπων G2 ή χαμηλότερη, όπως ορίζεται από το πρότυπο ISA-S71.04-1985

Συμβουλές για την αντιμετώπιση προβλημάτων

 **ΠΡΟΣΟΧΗ:** Βγάξτε πάντοτε τον υπολογιστή σας από την πρίζα προτού ανοίξετε το κάλυμμα.

 **ΣΗΜΕΙΩΣΗ:** Για λεπτομερείς πληροφορίες σχετικά με την αντιμετώπιση προβλημάτων, συμπεριλαμβανομένης της απόκρισης στα μηνύματα του συστήματος, ανατρέξτε στο *Εγχειρίδιο εργασιών συντήρησης* στον ιστοχώρο support.dell.com.

Χρήση της εφαρμογής Hardware Troubleshooter (Αντιμετώπιση προβλημάτων υλικού)

- 1 Κάντε κλικ στο κουμπί Windows Vista Start (Εναρξη των Windows Vista)  και στην επιλογή **Help and Support** (Βοήθεια και υποστήριξη).
- 2 Πληκτρολογήστε hardware troubleshooter (αντιμετώπιση προβλημάτων υλικού) στο πεδίο αναζήτησης και πιάστε <Enter> για να αρχίσει η αναζήτηση.
- 3 Στα αποτελέσματα αναζήτησης, επιλέξτε τη δυνατότητα που περιγράφει το πρόβλημα με τον καλύτερο δυνατό τρόπο και ακολουθήστε τα υπόλοιπα βήματα αντιμετώπισής του.

Συμβουλές



- Αν μια συσκευή δεν λειτουργεί, σιγουρευτείτε ότι είναι σωστά συνδεδεμένη.
- Αν προσθέσατε ή αφαιρέσατε κάποιο εξάρτημα προτού προκύψει το πρόβλημα, εξετάστε τις διαδικασίες εγκατάστασης και σιγουρευτείτε ότι το εξάρτημα είναι σωστά εγκατεστημένο.
- Αν εμφανιστεί μήνυμα σφάλματος στην οθόνη, σημειώστε το ως έχει. Αυτό το μήνυμα μπορεί να βοηθήσει το προσωπικό υποστήριξης στη διάγνωση και τη διόρθωση του προβλήματος.
- Αν σε κάποιο πρόγραμμα παρουσιαστεί μήνυμα σφάλματος, ανατρέξτε στην τεκμηρίωση του προγράμματος.



Προβλήματα τροφοδοσίας

 **ΠΡΟΣΟΧΗ:** Διαβάστε τις οδηγίες για την ασφάλεια που παραλάβατε μαζί με τον υπολογιστή σας, προτού εκτελέσετε οποιαδήποτε εργασία στο εσωτερικό του. Για πρόσθετες πληροφορίες σχετικά με τις άριστες πρακτικές σε θέματα ασφάλειας, ανατρέξτε στον ιστοχώρο www.dell.com/regulatory_compliance.

Οι λυχνίες του διαγνωστικού προγράμματος που βρίσκονται στην μπροστινή πλευρά του υπολογιστή μαζί με τις ενδείξεις της λυχνίας τροφοδοσίας υποδεικνύουν το πιθανό πρόβλημα στο σύστημα. Σε περίπτωση προβλήματος τροφοδοσίας συμβουλευτείτε τον πίνακα που ακολουθεί.

 **ΣΗΜΕΙΩΣΗ:** Όταν το κουμπί τροφοδοσίας ανάβει σε πορτοκαλί χρώμα ή είναι σβηστό, οι λυχνίες του διαγνωστικού προγράμματος θα αναβοσβήνουν. Όταν ανάβει σε μπλε χρώμα, δεν θα αναβοσβήνουν. Το θέμα αυτό δεν έχει καμία άλλη σημασία.

| Μοτίβο λυχνιών | Περιγραφή του προβλήματος | Προτεινόμενη λύση |
|--|---|--|
|   Σβηστές | Ο υπολογιστής ή είναι σβηστός ή δεν τροφοδοτείται με ρεύμα. | <ul style="list-style-type: none">• Συνδέστε ξανά το καλώδιο τροφοδοσίας στο σύνδεσμο του στην πίσω πλευρά του υπολογιστή και στην ηλεκτρική πρίζα.• Παρακάμψτε συσκευές προστασίας παροχής ενέργειας, πολύπριζα και καλώδια προέκτασης, ώστε να επιβεβαιώσετε ότι ο υπολογιστής τίθεται σε λειτουργία κανονικά.• Σιγουρευτείτε ότι αν χρησιμοποιούνται πολύπριζα είναι συνδεδεμένα σε ηλεκτρική πρίζα και ενεργοποιημένα.• Σιγουρευτείτε ότι η ηλεκτρική πρίζα λειτουργεί, δοκιμάζοντάς τη με κάποια άλλη συσκευή, π.χ. ένα φωτιστικό.• Βεβαιωθείτε ότι το κύριο καλώδιο τροφοδοσίας και το καλώδιο του μπροστινού πλαισίου είναι καλά συνδεδεμένα στην πλακέτα συστήματος. |

| Μοτίβο λυχνιών | Περιγραφή του προβλήματος | Προτεινόμενη λύση |
|--|--|--|
| <p data-bbox="150 272 352 327">  </p> <p data-bbox="150 359 352 438">  Σβηστές </p> | <p data-bbox="352 256 588 359">Μάλλον παρουσιάστηκε βλάβη στη μητρική πλακέτα.</p> | <ul data-bbox="588 256 1001 592" style="list-style-type: none"> <li data-bbox="588 256 1001 478">• Αποσυνδέστε τον υπολογιστή από την πρίζα. Αφήστε να περάσει ένα λεπτό για να διακοπεί πλήρως η παροχή ρεύματος. Συνδέστε τον υπολογιστή σε ηλεκτρική πρίζα που λειτουργεί και, στη συνέχεια, πιέστε το κουμπί τροφοδοσίας. <li data-bbox="588 478 1001 592">• Αν το πρόβλημα δεν λυθεί, επικοινωνήστε με την Dell (ανατρέξτε στην ενότητα «Επικοινωνία με την Dell» στη σελίδα 79). |

Μοτίβο λυχνιών

Περιγραφή του προβλήματος



Προτεινόμενη λύση











**Αναβοσβή-
νουν σε
πορτοκαλί
χρώμα.**



Μάλλον παρουσιάστηκε βλάβη στη μητρική πλακέτα, στο τροφοδοτικό ή σε κάποια περιφερειακή συσκευή.

- 1** Κλείστε τον υπολογιστή, αφήνοντάς τον συνδεδεμένο στην πρίζα. Πιέστε και κρατήστε πατημένο το κουμπί δοκιμής στο πίσω μέρος της μονάδας του τροφοδοτικού. Αν ανάψει η ενδεικτική λυχνία που βρίσκεται δίπλα στο διακόπτη, το πρόβλημα μπορεί να οφείλεται στη μητρική σας πλακέτα. Επικοινωνήστε με την Dell (ανατρέξτε στην ενότητα «Επικοινωνία με την Dell» στη σελίδα 79).
- 2** Αν δεν ανάψει η ενδεικτική λυχνία που βρίσκεται δίπλα στο διακόπτη, αποσυνδέστε όλες τις εσωτερικές και εξωτερικές περιφερειακές συσκευές και πιέστε και κρατήστε πατημένο το κουμπί δοκιμής του τροφοδοτικού. Αν ανάψει, ίσως το πρόβλημα οφείλεται σε κάποια περιφερειακή συσκευή. Επικοινωνήστε με την Dell (ανατρέξτε στην ενότητα «Επικοινωνία με την Dell» στη σελίδα 79).
- 3** Αν δεν ανάψει η ενδεικτική λυχνία, αφαιρέστε τις συνδέσεις PSU από τη μητρική πλακέτα και, στη συνέχεια, πιέστε και κρατήστε πατημένο το κουμπί δοκιμής του τροφοδοτικού. Αν ανάψει, ίσως το πρόβλημα οφείλεται στη μητρική πλακέτα. Επικοινωνήστε με την Dell (ανατρέξτε στην ενότητα «Επικοινωνία με την Dell» στη σελίδα 79).
- 4** Αν η ενδεικτική λυχνία εξακολουθεί να μην ανάβει, ίσως το πρόβλημα οφείλεται στο τροφοδοτικό. Επικοινωνήστε με την Dell (ανατρέξτε στην ενότητα «Επικοινωνία με την Dell» στη σελίδα 79).

| Μοτίβο λυχνιών | Περιγραφή του προβλήματος | Προτεινόμενη λύση |
|---|--|--|
|  <p data-bbox="240 359 352 446">Συνεχώς αναμμένες σε πορτοκαλί χρώμα</p> | <p data-bbox="352 256 588 295">Δεν υπάρχει CPU.</p> | <ul data-bbox="588 256 1001 550" style="list-style-type: none"> <li data-bbox="588 256 1001 414">• Επανεγκαταστήστε τη CPU και επανεκκινήστε το σύστημα. Αν συνεχίζεται η αποτυχία εκκίνησης του υπολογιστή, ελέγξτε μήπως υπάρχει βλάβη στην υποδοχή της CPU. <li data-bbox="588 414 1001 550">• Αν το πρόβλημα δεν λυθεί, επικοινωνήστε με την Dell (ανατρέξτε στην ενότητα «Επικοινωνία με την Dell» στη σελίδα 79). |
|  <p data-bbox="240 646 352 742">Συνεχώς αναμμένες σε πορτοκαλί χρώμα</p> | <p data-bbox="352 550 588 702">Ανιχνεύτηκαν μονάδες μνήμης, αλλά παρουσιάστηκε βλάβη στην τροφοδοσία της μνήμης.</p> | <ul data-bbox="588 550 1001 1279" style="list-style-type: none"> <li data-bbox="588 550 1001 1029">• Αν έχετε εγκαταστήσει δύο ή περισσότερες μονάδες μνήμης, αφαιρέστε τις και, στη συνέχεια, επανεγκαταστήστε τη μία μονάδα και επανεκκινήστε τον υπολογιστή. Αν η εκκίνηση του υπολογιστή γίνει κανονικά, συνεχίστε την εγκατάσταση των πρόσθετων μονάδων μνήμης (μία κάθε φορά) ωσότου εντοπίσετε την ελαττωματική μονάδα ή επανεγκαταστήσετε όλες τις μονάδες χωρίς να παρουσιαστεί σφάλμα. Αν έχετε εγκαταστήσει μόνο μία μονάδα μνήμης, δοκιμάστε να τη μετακινήσετε σε διαφορετικό σύνδεσμο DIMM και επανεκκινήστε τον υπολογιστή. <li data-bbox="588 1029 1001 1157">• Αν έχετε διαθέσιμη μνήμη του ίδιου τύπου που εξακριβωμένα λειτουργεί σωστά, εγκαταστήστε τη στον υπολογιστή σας. <li data-bbox="588 1157 1001 1279">• Αν το πρόβλημα δεν λυθεί, επικοινωνήστε με την Dell (ανατρέξτε στην ενότητα «Επικοινωνία με την Dell» στη σελίδα 79). |

| Μοτίβο λυχνιών | Περιγραφή του προβλήματος | Προτεινόμενη λύση |
|---|--|---|
|  <p>Συνεχώς αναμμένες σεπορτοκαλί χρώμα</p> | <p>Μάλλον παρουσιάστηκε βλάβη στη CPU ή στη μητρική πλακέτα.</p> | <ul style="list-style-type: none"> • Αντικαταστήστε τη CPU με μια άλλη CPU που εξακριβωμένα λειτουργεί σωστά.. Αν συνεχίζεται η αποτυχία εκκίνησης του υπολογιστή, ελέγξτε μήπως υπάρχει βλάβη στην υποδοχή της CPU. • Αν το πρόβλημα δεν λυθεί, επικοινωνήστε με την Dell (ανατρέξτε στην ενότητα «Επικοινωνία με την Dell» στη σελίδα 79). |
|  <p>Συνεχώς αναμμένες σεπορτοκαλί χρώμα</p> | <p>Μπορεί το BIOS να είναι κατεστραμμένο ή να μην υπάρχει.</p> | <ul style="list-style-type: none"> • Το υλικό του υπολογιστή λειτουργεί κανονικά αλλά το BIOS μπορεί να είναι κατεστραμμένο ή να μην υπάρχει. Επικοινωνήστε με την Dell (ανατρέξτε στην ενότητα «Επικοινωνία με την Dell» στη σελίδα 79). |
|  <p>Συνεχώς αναμμένες σεπορτοκαλί χρώμα</p> | <p>Μάλλον παρουσιάστηκε βλάβη στη μητρική πλακέτα.</p> | <ul style="list-style-type: none"> • Αφαιρέστε όλες τις κάρτες περιφερειακών συσκευών από τις υποδοχές PCI και PCI-E και επανεκκινήστε τον υπολογιστή. Αν η εκκίνηση του υπολογιστή γίνει κανονικά, προσθέστε πάλι τις κάρτες των περιφερειακών συσκευών, την καθεμιά χωριστά, ωστόσο βρείτε ποια παρουσιάζει πρόβλημα. • Αν το πρόβλημα δεν λυθεί, μάλλον υπάρχει βλάβη στη μητρική πλακέτα. Επικοινωνήστε με την Dell (ανατρέξτε στην ενότητα «Επικοινωνία με την Dell» στη σελίδα 79). |

| Μοτίβο λυχνιών | Περιγραφή του προβλήματος | Προτεινόμενη λύση |
|---|--|---|
|   Συνεχώς αναμμένες σε πορτοκαλί χρώμα | <p>Ο σύνδεσμος τροφοδοσίας δεν είναι σωστά εγκατεστημένος.</p> | <ul style="list-style-type: none"> • Επανατοποθετήστε το σύνδεσμο τροφοδοσίας 2x2 από τη μονάδα του τροφοδοτικού. • Αν η εκκίνηση του συστήματος εξακολουθεί να μη γίνεται σωστά, επικοινωνήστε με την Dell (ανατρέξτε στην ενότητα «Επικοινωνία με την Dell» στη σελίδα 79). |
|   Συνεχώς αναμμένες σε πορτοκαλί χρώμα | <p>Μάλλον παρουσιάστηκε βλάβη σε κάρτα περιφερειακής συσκευής ή στη μητρική πλακέτα.</p> | <ul style="list-style-type: none"> • Αφαιρέστε όλες τις κάρτες περιφερειακών συσκευών από τις υποδοχές PCI και PCI-E και επανεκκινήστε τον υπολογιστή. Αν η εκκίνηση του υπολογιστή γίνει κανονικά, προσθέστε πάλι τις κάρτες των περιφερειακών συσκευών, την καθεμιά χωριστά, ωστόσο βρήκε σε ποια οφείλεται το πρόβλημα. • Αν το πρόβλημα δεν λυθεί, μάλλον υπάρχει βλάβη στη μητρική πλακέτα. Επικοινωνήστε με την Dell (ανατρέξτε στην ενότητα «Επικοινωνία με την Dell» στη σελίδα 79). |
|   Συνεχώς αναμμένες σε πορτοκαλί χρώμα | <p>Μάλλον παρουσιάστηκε βλάβη στη μητρική πλακέτα.</p> | <ul style="list-style-type: none"> • Αποσυνδέστε όλες τις εσωτερικές και εξωτερικές περιφερειακές συσκευές και επανεκκινήστε τον υπολογιστή. Αν η εκκίνηση του υπολογιστή γίνει κανονικά, προσθέστε πάλι τις κάρτες των περιφερειακών συσκευών, την καθεμιά χωριστά, ωστόσο βρείτε ποια παρουσιάζει πρόβλημα. Επικοινωνήστε με την Dell (ανατρέξτε στην ενότητα «Επικοινωνία με την Dell» στη σελίδα 79). • Αν το πρόβλημα δεν λυθεί, μάλλον υπάρχει βλάβη στη μητρική πλακέτα. Επικοινωνήστε με την Dell (ανατρέξτε στην ενότητα «Επικοινωνία με την Dell» στη σελίδα 79). |

| Μοτίβο λυχνιών | Περιγραφή του προβλήματος | Προτεινόμενη λύση |
|---|--|--|
|  <p data-bbox="200 357 320 459">Συνεχώς αναμμένες σε πορτοκαλί χρώμα</p> | <p data-bbox="331 268 549 384">Μάλλον παρουσιάστηκε βλάβη στην μπαταρία σε σχήμα νομίσματος.</p> | <ul data-bbox="563 268 959 475" style="list-style-type: none"> • Αφαιρέστε για ένα λεπτό την μπαταρία σε σχήμα νομίσματος, επαναποθετήστε τη και επανεκκινήστε τον υπολογιστή. • Αν το πρόβλημα δεν λυθεί, επικοινωνήστε με την Dell (ανατρέξτε στην ενότητα «Επικοινωνία με την Dell» στη σελίδα 79). |
|  <p data-bbox="200 580 297 683">Συνεχώς αναμμένες σε μπλε χρώμα</p> | <p data-bbox="331 491 549 580">Ο υπολογιστής είναι σε κατάσταση κανονικής λειτουργίας.</p> <p data-bbox="331 592 549 826">Οι λυχνίες του διαγνωστικού προγράμματος δεν ανάβουν μετά την επιτυχημένη εκκίνηση του λειτουργικού συστήματος από τον υπολογιστή.</p> | <ul data-bbox="563 491 959 703" style="list-style-type: none"> • Βεβαιωθείτε ότι η οθόνη είναι σωστά συνδεδεμένη με τον υπολογιστή και τροφοδοτείται με ρεύμα. • Αν το πρόβλημα δεν λυθεί, επικοινωνήστε με την Dell (ανατρέξτε στην ενότητα «Επικοινωνία με την Dell» στη σελίδα 79). |
|  <p data-bbox="200 932 297 1034">Συνεχώς αναμμένες σε μπλε χρώμα</p> | <p data-bbox="331 842 549 927">Μάλλον παρουσιάστηκε βλάβη στον επεξεργαστή.</p> | <ul data-bbox="563 842 959 1078" style="list-style-type: none"> • Επαναποθετήστε τον επεξεργαστή (ανατρέξτε στις πληροφορίες σχετικά με τον επεξεργαστή για τον υπολογιστή σας). • Αν το πρόβλημα δεν λυθεί, επικοινωνήστε με την Dell (ανατρέξτε στην ενότητα «Επικοινωνία με την Dell» στη σελίδα 79). |

Μοτίβο λυχνιών

Περιγραφή του προβλήματος

Προτεινόμενη λύση



Συνεχώς
αναμμένες
σε μπλε
χρώμα

Ανιχνεύτηκαν μονάδες μνήμης, αλλά παρουσιάστηκε βλάβη στη μνήμη.







- Αν έχετε εγκαταστήσει δύο ή περισσότερες μονάδες μνήμης, αφαιρέστε τις (ανατρέξτε στο εγχειρίδιο εργασιών συντήρησης) και, στη συνέχεια, επανεγκαταστήστε μία μονάδα (ανατρέξτε στο εγχειρίδιο εργασιών συντήρησης) και επανεκκινήστε τον υπολογιστή. Αν η εκκίνηση του υπολογιστή γίνει κανονικά, συνεχίστε την εγκατάσταση των πρόσθετων μονάδων μνήμης (μία κάθε φορά) ωσότου εντοπίσετε την ελαττωματική μονάδα ή επανεγκαταστήσετε όλες τις μονάδες χωρίς να παρουσιαστεί σφάλμα.
- Αν έχετε διαθέσιμη μνήμη του ίδιου τύπου που εξακριβωμένα λειτουργεί σωστά, εγκαταστήστε τη στον υπολογιστή σας (ανατρέξτε στο εγχειρίδιο εργασιών συντήρησης).
- Αν το πρόβλημα δεν λυθεί, επικοινωνήστε με την Dell (ανατρέξτε στην ενότητα «Επικοινωνία με την Dell» στη σελίδα 79).





Συνεχώς
αναμμένες
σε μπλε
χρώμα

Μάλλον παρουσιάστηκε βλάβη στην κάρτα γραφικών.

- Επαναποθετήστε κάθε εγκατεστημένη κάρτα γραφικών (ανατρέξτε στην ενότητα «Κάρτες» για τον υπολογιστή σας).
- Αν έχετε διαθέσιμη κάρτα γραφικών που εξακριβωμένα λειτουργεί σωστά, εγκαταστήστε τη στον υπολογιστή σας.
- Αν το πρόβλημα δεν λυθεί, επικοινωνήστε με την Dell (ανατρέξτε στην ενότητα «Επικοινωνία με την Dell» στη σελίδα 79).

| Μοτίβο λυχνιών | Περιγραφή του προβλήματος | Προτεινόμενη λύση |
|--|--|--|
|   Συνεχώς αναμμένες σε μπλε χρώμα | <p>Μάλλον παρουσιάστηκε βλάβη στη μονάδα δισκέτας ή στον σκληρό δίσκο.</p> | <p>Επανατοποθετήστε όλα τα καλώδια τροφοδοσίας και δεδομένων.</p> |
|   Συνεχώς αναμμένες σε μπλε χρώμα | <p>Μάλλον παρουσιάστηκε βλάβη σε συσκευή USB.</p> | <p>Επαναγκαταστήστε όλες τις συσκευές USB και ελέγξτε όλες τις συνδέσεις καλωδίων.</p> |
|   Συνεχώς αναμμένες σε μπλε χρώμα | <p>Δεν ανιχνεύτηκαν μονάδες μνήμης.</p> | <ul style="list-style-type: none"> • Αν έχετε εγκαταστήσει δύο ή περισσότερες μονάδες μνήμης, αφαιρέστε τις (ανατρέξτε στο εγχειρίδιο εργασιών συντήρησης) και, στη συνέχεια, επανεγκαστήστε μία μονάδα (ανατρέξτε στο εγχειρίδιο εργασιών συντήρησης) και επανεκκινήστε τον υπολογιστή. Αν η εκκίνηση του υπολογιστή γίνει κανονικά, συνεχίστε την εγκατάσταση των πρόσθετων μονάδων μνήμης (μία κάθε φορά) ωστόσο εντοπίστε την ελαττωματική μονάδα ή επανεγκαταστήστε όλες τις μονάδες χωρίς να παρουσιαστεί σφάλμα. • Αν έχετε διαθέσιμη μνήμη του ίδιου τύπου που εξακριβωμένα λειτουργεί σωστά, εγκαταστήστε τη στον υπολογιστή σας (ανατρέξτε στο εγχειρίδιο εργασιών συντήρησης). • Αν το πρόβλημα δεν λυθεί, επικοινωνήστε με την Dell (ανατρέξτε στην ενότητα «Επικοινωνία με την Dell» στη σελίδα 79). |

| Μοτίβο λυχνιών | Περιγραφή του προβλήματος | Προτεινόμενη λύση |
|--|--|--|
|  <p data-bbox="240 359 336 446">Συνεχώς αναμμένες σε μπλε χρώμα</p> | <p data-bbox="364 263 588 446">Ανιχνεύονται μονάδες μνήμης, αλλά παρουσιάστηκε σφάλμα διαμόρφωσης ή συμβατότητας της μνήμης.</p> | <ul data-bbox="604 263 1001 608" style="list-style-type: none"> • Σιγουρευτείτε ότι δεν υπάρχουν ειδικές απαιτήσεις για την τοποθέτηση των μονάδων μνήμης/συνδέσμων. • Σιγουρευτείτε ότι η μνήμη που χρησιμοποιείτε υποστηρίζεται από τον υπολογιστή σας (ανατρέξτε στην ενότητα «Προδιαγραφές» για τον υπολογιστή σας). • Αν το πρόβλημα δεν λυθεί, επικοινωνήστε με την Dell (ανατρέξτε στην ενότητα «Επικοινωνία με την Dell» στη σελίδα 79). |
|  <p data-bbox="240 710 336 798">Συνεχώς αναμμένες σε μπλε χρώμα</p> | <p data-bbox="364 614 588 718">Μάλλον παρουσιάστηκε βλάβη σε κάποια κάρτα επέκτασης</p> | <ol data-bbox="604 614 1001 1248" style="list-style-type: none"> 1 Εξακριβώστε αν υπάρχει διένεξη, αφαιρώντας μια κάρτα επέκτασης (όχι κάρτα γραφικών) και επανεκκινώντας τον υπολογιστή (ανατρέξτε στην ενότητα «Κάρτες» για τον υπολογιστή σας). 2 Αν το πρόβλημα δεν λυθεί, επανεγκαταστήστε την κάρτα που αφαιρέσατε και, στη συνέχεια, αφαιρέστε διαφορετική κάρτα και επανεκκινήστε τον υπολογιστή. 3 Επαναλάβετε τη διαδικασία για κάθε εγκατεστημένη κάρτα επέκτασης. Αν η εκκίνηση του υπολογιστή γίνει κανονικά, ελέγξτε μήπως η τελευταία κάρτα που αφαιρέσατε από τον υπολογιστή παρουσιάζει διενέξεις προς τους πόρους και διορθώστε το πρόβλημα. 4 Αν το πρόβλημα δεν λυθεί, επικοινωνήστε με την Dell (ανατρέξτε στην ενότητα «Επικοινωνία με την Dell» στη σελίδα 79). |

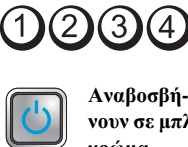
| Μοτίβο λυχνιών | Περιγραφή του προβλήματος | Προτεινόμενη λύση |
|--|---|---|
|  <p data-bbox="202 357 300 459">Συνεχώς αναμμένες σε μπλε χρώμα</p> | <p data-bbox="331 268 527 323">Παρουσιάστηκε κάποια άλλη βλάβη.</p> | <ul data-bbox="563 268 958 986" style="list-style-type: none"> • Βεβαιωθείτε ότι όλα τα καλώδια των μονάδων σκληρού δίσκου και οπτικού δίσκου είναι κατάλληλα συνδεδεμένα στην πλακέτα συστήματος (ανατρέξτε στην ενότητα «Στοιχεία πλακέτας συστήματος» για τον υπολογιστή σας). • Αν στην οθόνη υπάρχει μήνυμα σφάλματος που υποδεικνύει πρόβλημα σε μια συσκευή (π.χ. στη μονάδα δισκέτας ή στη μονάδα σκληρού δίσκου), ελέγξτε τη συσκευή για να βεβαιωθείτε ότι λειτουργεί σωστά. • Αν το λειτουργικό σύστημα προσπαθεί να κάνει εκκίνηση από κάποια συσκευή (π.χ. από τη μονάδα δισκέτας ή τη μονάδα οπτικού δίσκου), ελέγξτε τη ρύθμιση του συστήματος για να βεβαιωθείτε ότι είναι σωστή η ακολουθία εκκίνησης για τις συσκευές που είναι εγκατεστημένες στον υπολογιστή σας. • Αν το πρόβλημα δεν λυθεί, επικοινωνήστε με την Dell (ανατρέξτε στην ενότητα «Επικοινωνία με την Dell» στη σελίδα 79). |
|  <p data-bbox="202 1091 320 1166">Αναβοσβήνουν σε μπλε χρώμα.</p> | <p data-bbox="331 1007 544 1090">Ο υπολογιστής βρίσκεται σε κατάσταση αναμονής.</p> | <p data-bbox="563 1007 958 1118">Πιέστε ένα πλήκτρο στο πληκτρολόγιο, μετακινήστε το ποντίκι ή πιέστε το κουμπί τροφοδοσίας για επιστροφή στην κανονική λειτουργία.</p> |

ΕΞΑΛΕΙΨΤΕ ΤΙΣ ΠΑΡΕΜΒΟΛΕΣ — Μερικές πιθανές αιτίες παρεμβολής είναι:

- Καλώδια επέκτασης τροφοδοτικού, πληκτρολογίου και ποντικιού
- Πάρα πολλές συσκευές συνδεδεμένες στο ίδιο πολύπριζο
- Πολλαπλά πολύπριζα συνδεδεμένα στην ίδια ηλεκτρική πρίζα

Προβλήματα με τη μνήμη



ΠΡΟΣΟΧΗ: Διαβάστε τις οδηγίες για την ασφάλεια που παραλάβατε μαζί με τον υπολογιστή σας, προτού εκτελέσετε οποιαδήποτε εργασία στο εσωτερικό του. Για πρόσθετες πληροφορίες σχετικά με τις άριστες πρακτικές σε θέματα ασφάλειας, ανατρέξτε στον ιστοχώρο www.dell.com/regulatory_compliance.

ΑΝ ΛΑΒΕΤΕ ΜΗΝΥΜΑ ΓΙΑ ΑΝΕΠΑΡΚΗ ΜΝΗΜΗ —

- Αποθηκεύστε και κλείστε όλα τα ανοικτά αρχεία και τερματίστε όλα τα ανοικτά προγράμματα που δεν χρησιμοποιείτε για να εξακριβώσετε αν έτσι θα λυθεί το πρόβλημα.
- Για τις ελάχιστες απαιτήσεις μνήμης, ανατρέξτε στην τεκμηρίωση του λογισμικού. Αν χρειαστεί, εγκαταστήστε πρόσθετη μνήμη.
- Επαναποθετήστε τις μονάδες της μνήμης για να βεβαιωθείτε ότι ο υπολογιστής σας επικοινωνεί επιτυχώς με τη μνήμη.
- Εκτελέστε το διαγνωστικό πρόγραμμα της Dell (ανατρέξτε στην ενότητα «Διαγνωστικό πρόγραμμα της Dell» στη σελίδα 55).

ΑΝ ΑΝΤΙΜΕΤΩΠΙΣΕΤΕ ΑΛΛΑ ΠΡΟΒΛΗΜΑΤΑ ΜΕ ΤΗ ΜΝΗΜΗ —

- Επαναποθετήστε τις μονάδες της μνήμης για να βεβαιωθείτε ότι ο υπολογιστής σας επικοινωνεί επιτυχώς με τη μνήμη.
- Σιγουρευτείτε ότι ακολουθείτε τις κατευθυντήριες γραμμές για την εγκατάσταση μνήμης.
- Σιγουρευτείτε ότι η μνήμη που χρησιμοποιείτε υποστηρίζεται από τον υπολογιστή σας. Για περισσότερες πληροφορίες σχετικά με το είδος μνήμης που υποστηρίζεται από τον υπολογιστή σας, ανατρέξτε στην ενότητα «Προδιαγραφές» στη σελίδα 31.
- Εκτελέστε το διαγνωστικό πρόγραμμα της Dell (ανατρέξτε στην ενότητα «Διαγνωστικό πρόγραμμα της Dell» στη σελίδα 55).

Προβλήματα κλειδωμάτων και λογισμικού



ΣΗΜΕΙΩΣΗ: Οι διαδικασίες στο παρόν έγγραφο γράφτηκαν για την προεπιλεγμένη προβολή των Windows και, συνεπώς, μπορεί να μην ισχύουν αν ορίσετε την κλασική προβολή των Windows για τον υπολογιστή Dell.

Δεν γίνεται εκκίνηση του υπολογιστή

Βεβαιωθείτε ότι το τροφοδοτικό είναι καλά συνδεδεμένο στον υπολογιστή και στην ηλεκτρική πρίζα.

Ένα πρόγραμμα παύει να αποκρίνεται

ΤΕΡΜΑΤΙΣΤΕ ΤΟ ΠΡΟΓΡΑΜΜΑ. —

- 1 Πιέστε ταυτόχρονα <Ctrl> <Shift> <Esc> για να εμφανιστεί η δυνατότητα Task Manager (Διαχείριση εργασιών) και κάντε κλικ στην καρτέλα **Applications** (Εφαρμογές).
- 2 Κάντε κλικ για να επιλέξετε το πρόγραμμα που δεν αποκρίνεται πλέον και κλικ στην επιλογή **End Task** (Τέλος εργασίας).

Η λειτουργία κάποιου προγράμματος επανειλημμένα διακόπτεται αιφνιδίως



ΣΗΜΕΙΩΣΗ: Τα περισσότερα λογισμικά περιλαμβάνουν οδηγίες εγκατάστασης στην τεκμηρίωσή τους ή σε δισκέτα, CD ή DVD.

ΕΛΕΓΕΤΕ ΤΗΝ ΤΕΚΜΗΡΙΩΣΗ ΤΟΥ ΛΟΓΙΣΜΙΚΟΥ. — Αν χρειαστεί, απεγκαταστήστε και, στη συνέχεια, επανεγκαταστήστε το πρόγραμμα.

Κάποιο πρόγραμμα είναι σχεδιασμένο για προγενέστερη έκδοση του λειτουργικού συστήματος Microsoft® Windows®

ΕΚΤΕΛΕΣΤΕ ΤΟ PROGRAM COMPATIBILITY WIZARD (ΟΔΗΓΟΣ ΣΥΜΒΑΤΟΤΗΤΑΣ ΠΡΟΓΡΑΜΜΑΤΟΣ). —

- 1 Κάντε κλικ στις επιλογές **Start** (Εναρξη)  → **Control Panel** (Πίνακας Ελέγχου) → **Programs** (Προγράμματα) → **Use an older program with this version of Windows** (Χρήση παλαιότερου προγράμματος με αυτήν την έκδοση των Windows).
- 2 Στην οθόνη καλωσορίσματος κάντε κλικ στην επιλογή **Next** (Επόμενο).
- 3 Ακολουθήστε τις οδηγίες στην οθόνη.

Εμφανίζεται μια μπλε οθόνη.

ΣΒΗΣΤΕ ΤΟΝ ΥΠΟΛΟΓΙΣΤΗ. — Αν ο υπολογιστής δεν αποκρίνεται όταν πιέσετε πλήκτρα στο πληκτρολόγιο ή μετακινήσετε το ποντίκι, πιέστε το κουμπί τροφοδοσίας και κρατήστε το πατημένο για 6 δευτερόλεπτα (ωστόσο σβήσει ο υπολογιστής) και, στη συνέχεια, επανεκκινήστε τον υπολογιστή σας.

Άλλα προβλήματα λογισμικού

ΕΛΕΓΞΤΕ ΤΗΝ ΤΕΚΜΗΡΙΩΣΗ ΤΟΥ ΛΟΓΙΣΜΙΚΟΥ Η ΕΠΙΚΟΙΝΩΝΗΣΤΕ ΜΕ ΤΟΝ ΚΑΤΑΣΚΕΥΑΣΤΗ ΤΟΥ ΓΙΑ ΠΛΗΡΟΦΟΡΙΕΣ ΣΧΕΤΙΚΑ ΜΕ ΤΗΝ ΑΝΤΙΜΕΤΩΠΙΣΗ ΠΡΟΒΛΗΜΑΤΩΝ —

- Βεβαιωθείτε ότι το πρόγραμμα είναι συμβατό με το λειτουργικό σύστημα που έχετε εγκατεστημένο στον υπολογιστή σας.
- Βεβαιωθείτε ότι ο υπολογιστής ικανοποιεί τις ελάχιστες απαιτήσεις υλικού για την εκτέλεση του λογισμικού. Ανατρέξτε στην τεκμηρίωση του λογισμικού για πληροφορίες.
- Βεβαιωθείτε ότι το πρόγραμμα είναι εγκατεστημένο και διαμορφωμένο σωστά.
- Επαληθεύστε ότι τα προγράμματα οδήγησης των συσκευών δεν βρίσκονται σε διένεξη με το πρόγραμμα.
- Αν χρειαστεί, απεγκαταστήστε και, στη συνέχεια, επανεγκαταστήστε το πρόγραμμα.

Υπηρεσία τεχνικής ενημέρωσης της Dell

Η Υπηρεσία τεχνικής ενημέρωσης της Dell σας ειδοποιεί εκ των προτέρων μέσω ηλεκτρονικού ταχυδρομείου σχετικά με ενημερώσεις λογισμικού και υλικού για τον υπολογιστή σας. Για να εγγραφείτε στην υπηρεσία τεχνικής ενημέρωσης της Dell, επισκεφτείτε τον ιστοχώρο support.dell.com/technicalupdate.

Διαγνωστικό πρόγραμμα της Dell



ΠΡΟΣΟΧΗ: Προτού ξεκινήσετε κάποια από τις διαδικασίες που περιγράφει η παρούσα ενότητα, ακολουθήστε τις οδηγίες για την ασφάλεια που παραλάβατε με τον υπολογιστή σας.

Εκκίνηση του διαγνωστικού προγράμματος της Dell από τον σκληρό σας δίσκο

- 1 Βεβαιωθείτε ότι ο υπολογιστής είναι συνδεδεμένος σε ηλεκτρική πρίζα που λειτουργεί.
- 2 Ανοίξτε (ή επανεκκινήστε) τον υπολογιστή σας.
- 3 Όταν εμφανιστεί το λογότυπο DELL™, πιέστε αμέσως <F12>. Επιλέξτε **Diagnosics** (Διαγνωστικοί έλεγχοι) από το μενού έναρξης και πιέστε <Enter>.

 **ΣΗΜΕΙΩΣΗ:** Αν περιμένετε πολλή ώρα και εμφανίζεται το λογότυπο του λειτουργικού συστήματος, συνεχίστε να περιμένετε ωσότου δείτε την επιφάνεια εργασίας των Microsoft® Windows® και, στη συνέχεια, τερματίστε τη λειτουργία του υπολογιστή σας και δοκιμάστε ξανά.

 **ΣΗΜΕΙΩΣΗ:** Αν εμφανιστεί μήνυμα ότι δεν βρέθηκε διαμέρισμα της βοηθητικής εφαρμογής διαγνωστικών ελέγχων, εκτελέστε το διαγνωστικό πρόγραμμα της Dell από τα μέσα με το όνομα *Drivers and Utilities* (Προγράμματα οδήγησης και βοηθητικές εφαρμογές).

- 4 Πιέστε ένα πλήκτρο για εκκίνηση του διαγνωστικού προγράμματος της Dell από το διαμέρισμα της βοηθητικής εφαρμογής διαγνωστικών ελέγχων στη μονάδα του σκληρού σας δίσκου και ακολουθήστε τις οδηγίες στην οθόνη.

Εκκίνηση του διαγνωστικού προγράμματος της Dell από τα μέσα με το όνομα *Drivers and Utilities* (Προγράμματα οδήγησης και βοηθητικές εφαρμογές)

 **ΣΗΜΕΙΩΣΗ:** Τα μέσα με το όνομα *Drivers and Utilities* (Προγράμματα οδήγησης και βοηθητικές εφαρμογές) είναι προαιρετικά και μπορεί να μην τα παραλάβετε μαζί με τον υπολογιστή σας.

- 1 Τοποθετήστε στη μονάδα τα μέσα με το όνομα *Drivers and Utilities* (Προγράμματα οδήγησης και βοηθητικές εφαρμογές).
- 2 Σβήστε τον υπολογιστή και επανεκκινήστε τον.

Όταν εμφανιστεί το λογότυπο DELL, πιέστε αμέσως <F12>.

 **ΣΗΜΕΙΩΣΗ:** Αν περιμένετε πολλή ώρα και εμφανίζεται το λογότυπο του λειτουργικού συστήματος, συνεχίστε να περιμένετε ωσότου δείτε την επιφάνεια εργασίας των Microsoft® Windows® και, στη συνέχεια, τερματίστε τη λειτουργία του υπολογιστή σας και δοκιμάστε ξανά.

 **ΣΗΜΕΙΩΣΗ:** Τα βήματα που ακολουθούν αλλάζουν την ακολουθία εκκίνησης μόνο για μία φορά. Την επόμενη φορά η εκκίνηση του υπολογιστή γίνεται σύμφωνα με τις συσκευές που καθορίζονται στο πρόγραμμα ρύθμισης του συστήματος.

- 3 Όταν εμφανιστεί η λίστα των συσκευών εκκίνησης, επιλέξτε **CD/DVD/CD-RW** και πιέστε <Enter>.
- 4 Στο μενού που εμφανίζεται επιλέξτε **Boot from CD-ROM** (Εκκίνηση από CD-ROM) και πιέστε <Enter>.
- 5 Πληκτρολογήστε 1 για να ξεκινήσει το μενού του CD και πιέστε <Enter> για να προχωρήσετε.

- 6** Επιλέξτε **Run the 32 Bit Dell Diagnostics** (Εκτέλεση του διαγνωστικού προγράμματος 32 Bit της Dell) από την αριθμημένη λίστα. Αν παρατίθενται πολλαπλές εκδόσεις, επιλέξτε την έκδοση που ενδείκνυται για τον υπολογιστή σας.
- 7** Όταν εμφανιστεί το **κύριο μενού** του διαγνωστικού προγράμματος της Dell, επιλέξτε τον έλεγχο που θέλετε να εκτελεστεί και ακολουθήστε τις οδηγίες στην οθόνη.

Επανεγκατάσταση λογισμικού

Προγράμματα οδήγησης

Αναγνώριση προγραμμάτων οδήγησης

- 1 Εντοπίστε τη λίστα των συσκευών για τον υπολογιστή σας.
 - a Κάντε κλικ στο κουμπί Windows Vista  (Εναρξη Windows Vista) και δεξιά κλικ στην επιλογή **Computer** (Υπολογιστής).
 - b Κάντε κλικ στις επιλογές **Properties** (Ιδιότητες)→ **Device Manager** (Διαχείριση συσκευών).



ΣΗΜΕΙΩΣΗ: Μπορεί να εμφανιστεί το παράθυρο **User Account Control** (Έλεγχος λογαριασμού χρήστη). Αν είστε διαχειριστής στον υπολογιστή, κάντε κλικ στο **Continue** (Συνέχεια). Διαφορετικά, επικοινωνήστε με το διαχειριστή σας για να συνεχίσετε την επιθυμητή ενέργεια.

- 2 Κάντε κύλιση της λίστας προς τα κάτω για να δείτε αν στο εικονίδιο κάποιας συσκευής υπάρχει θαυμαστικό (κίτρινος κύκλος με [!]).

Αν δίπλα στο όνομα της συσκευής υπάρχει θαυμαστικό, μπορεί να χρειαστεί να εγκαταστήσετε ξανά το πρόγραμμα οδήγησης ή να εγκαταστήσετε ένα νέο πρόγραμμα οδήγησης (ανατρέξτε στην ενότητα «Επανεγκατάσταση προγραμμάτων οδήγησης και βοηθητικών εφαρμογών» στη σελίδα 59).

Επανεγκατάσταση προγραμμάτων οδήγησης και βοηθητικών εφαρμογών



ΕΙΔΟΠΟΙΗΣΗ: Η τοποθεσία υποστήριξης της Dell στο web στη διεύθυνση **support.dell.com** και το CD/DVD *Προγράμματα οδήγησης και βοηθητικές εφαρμογές* παρέχουν εγκεκριμένα προγράμματα οδήγησης για τον υπολογιστή σας. Αν εγκαταστήσετε προγράμματα οδήγησης από άλλους πόρους, ο υπολογιστής σας μπορεί να μη λειτουργήσει σωστά.

Επιστροφή σε προηγούμενη έκδοση οδήγησης συσκευής

1 Κάντε κλικ στο κουμπί Windows Vista Start (Εναρξη των Windows Vista)  και δεξί κλικ στην επιλογή **Computer** (Υπολογιστής).

2 Κάντε κλικ στις επιλογές **Properties** (Ιδιότητες)→ **Device Manager** (Διαχείριση συσκευών).



ΣΗΜΕΙΩΣΗ: Μπορεί να εμφανιστεί το παράθυρο **User Account Control** (Έλεγχος λογαριασμού χρήση). Αν είστε διαχειριστής στον υπολογιστή, κάντε κλικ στο **Continue** (Συνέχεια). Διαφορετικά, επικοινωνήστε με το διαχειριστή σας για να συνεχίσετε την επιθυμητή ενέργεια.

3 Κάντε δεξί κλικ στη συσκευή για την οποία έγινε η εγκατάσταση του νέου προγράμματος οδήγησης και κλικ στην επιλογή **Properties** (Ιδιότητες).

4 Κάντε κλικ στις καρτέλες **Drivers** (Προγράμματα οδήγησης)→ **Roll Back Driver** (Επαναφορά προγράμματος οδήγησης).

Αν η λειτουργία Device Driver Rollback (Επαναφορά προγράμματος οδήγησης συσκευής) δεν λύσει το πρόβλημα, χρησιμοποιήστε τη λειτουργία System Restore (Επαναφορά συστήματος) (ανατρέξτε στην ενότητα «Επαναφορά του λειτουργικού σας συστήματος» στη σελίδα 62) για να επιστρέψει ο υπολογιστής σας στην κατάσταση λειτουργίας που ίσχυε προτού εγκαταστήσετε το νέο πρόγραμμα οδήγησης

Χρήση των μέσων με το όνομα Drivers and Utilities (Προγράμματα οδήγησης και βοηθητικές εφαρμογές)

Προτού δοκιμάσετε να χρησιμοποιήσετε το CD/DVD *Drivers and Utilities* (Προγράμματα οδήγησης και βοηθητικές εφαρμογές), δοκιμάστε τα εξής:

- Επαναφορά προγράμματος οδήγησης συσκευής των Windows (ανατρέξτε στην ενότητα «Επιστροφή σε προηγούμενη έκδοση οδήγησης συσκευής» στη σελίδα 60)
- Επαναφορά συστήματος των Windows (ανατρέξτε στην ενότητα «Χρήση της λειτουργίας System Restore (Επαναφορά συστήματος) των® Windows®» στη σελίδα 63)
- 1 Μόλις παρουσιαστεί η επιφάνεια εργασίας των Windows, τοποθετήστε στη μονάδα τα μέσα με το όνομα *Drivers and Utilities* (Προγράμματα οδήγησης και βοηθητικές εφαρμογές).

Αν αυτή είναι η πρώτη φορά που χρησιμοποιείτε το CD/DVD *Drivers and Utilities* (Προγράμματα οδήγησης και βοηθητικές εφαρμογές), μεταβείτε στην ενότητα βήμα 2. Αν όχι, περάστε στο βήμα 5.

- 2 Όταν αρχίζει το πρόγραμμα εγκατάστασης των μέσων *Drivers and Utilities* (Προγράμματα οδήγησης και βοηθητικές εφαρμογές), ακολουθήστε τις προτροπές στην οθόνη.



ΣΗΜΕΙΩΣΗ: Στις περισσότερες περιπτώσεις η εκτέλεση του προγράμματος *Drivers and Utilities* (Προγράμματα οδήγησης και βοηθητικές εφαρμογές) αρχίζει αυτόματα. Αν δεν αρχίσει αυτόματα, κάντε έναρξη του Windows Explorer, κλικ στον κατάλογο της μονάδας με τα μέσα που θέλετε να προβάλετε το περιεχόμενό τους και μετά διπλό κλικ στο αρχείο **autorcd.exe**.

- 3 Όταν εμφανιστεί το παράθυρο **InstallShield Wizard Complete** (Ολοκλήρωση Οδηγού InstallShield), αφαιρέστε από τη μονάδα τα μέσα *Drivers and Utilities* (Προγράμματα οδήγησης και βοηθητικές εφαρμογές) και κάντε κλικ στην επιλογή **Finish** (Τέλος) για επανεκκίνηση του υπολογιστή.
- 4 Όταν δείτε την επιφάνεια εργασίας των Windows, τοποθετήστε ξανά στη μονάδα τα μέσα με το όνομα *Drivers and Utilities* (Προγράμματα οδήγησης και βοηθητικές εφαρμογές).
- 5 Στην οθόνη **Welcome Dell System Owner** (Κάτοχε συστήματος Dell, καλώς ήλθατε) κάντε κλικ στην επιλογή **Next** (Επόμενο).
Τα προγράμματα οδήγησης που χρησιμοποιούνται από τον υπολογιστή σας παρουσιάζονται αυτόματα στο παράθυρο **My Drivers—The ResourceCD has identified these components in your system** (Τα προγράμματα οδήγησής μου—Το CD πόρων εντόπισε τα στοιχεία αυτά στο σύστημά σας).
- 6 Κάντε κλικ στο πρόγραμμα οδήγησης που θέλετε να εγκαταστήσετε και ακολουθήστε τις οδηγίες στην οθόνη.

Αν ένα συγκεκριμένο πρόγραμμα οδήγησης δεν περιλαμβάνεται στη λίστα, αυτό σημαίνει ότι το πρόγραμμα οδήγησης δεν απαιτείται από το λειτουργικό σας σύστημα ή ότι πρέπει να εντοπίσετε τα προγράμματα οδήγησης που συνόδευαν τη συγκεκριμένη συσκευή.

Χειροκίνητη επανεγκατάσταση προγραμμάτων οδήγησης

- 1 Κάντε κλικ στο κουμπί Windows Vista Start (Εναρξη των Windows Vista)  και δεξί κλικ στην επιλογή **Computer** (Υπολογιστής).
- 2 Κάντε κλικ στις επιλογές **Properties** (Ιδιότητες) → **Device Manager** (Διαχείριση συσκευών).



ΣΗΜΕΙΩΣΗ: Εμφανίζεται το παράθυρο **User Account Control** (Έλεγχος λογαριασμού χρήστη). Αν είστε διαχειριστής στον υπολογιστή, κάντε κλικ στο **Continue** (Συνέχεια). Διαφορετικά, επικοινωνήστε με το διαχειριστή σας για να συνεχίσετε την επιθυμητή ενέργεια.

- 3 Κάντε διπλό κλικ στον τύπο της συσκευής για την οποία εγκαθιστάτε το πρόγραμμα οδήγησης (για παράδειγμα, **Audio** (Ηχος) ή **Video** (Εικόνα)).
- 4 Κάντε διπλό κλικ στο όνομα της συσκευής για την οποία εγκαθιστάτε το πρόγραμμα οδήγησης.
- 5 Κάντε κλικ στις καρτέλες **Driver** (Πρόγραμμα οδήγησης)→ **Update Driver** (Ενημέρωση προγράμματος οδήγησης)→ **Browse my computer for driver software** (Αναζήτηση λογισμικού προγράμματος οδήγησης στον υπολογιστή μου).
- 6 Κάντε κλικ στην επιλογή **Browse** (Αναζήτηση) και περιηγηθείτε στη θέση όπου ωρίτερα αντιγράψατε τα αρχεία του προγράμματος οδήγησης.
- 7 Κάντε κλικ στο όνομα του προγράμματος οδήγησης και κατόπιν επιλέξτε διαδοχικά→ **OK**→ **Επόμενο**.
- 8 Κάντε κλικ στην επιλογή **Finish** (Τέλος) και επανεκκίνηση του υπολογιστή σας.

Επαναφορά του λειτουργικού σας συστήματος

Μπορείτε να κάνετε επαναφορά του λειτουργικού σας συστήματος με τους εξής τρόπους:

- Η λειτουργία Microsoft Windows System Restore (Επαναφορά Συστήματος) επαναφέρει τον υπολογιστή σας σε κάποια προγενέστερη κατάσταση λειτουργίας χωρίς να επηρεάζει τα αρχεία δεδομένων. Χρησιμοποιήστε τη λειτουργία System Restore (Επαναφορά συστήματος) ως πρώτη λύση για την επαναφορά του λειτουργικού σας συστήματος και τη διατήρηση των αρχείων δεδομένων.
- Η λειτουργία Dell Factory Image Restore επαναφέρει τη μονάδα σκληρού δίσκου σας στη λειτουργική κατάσταση που βρισκόταν όταν αγοράσατε τον υπολογιστή. Το πρόγραμμα διαγράφει όλα τα δεδομένα που υπάρχουν στο σκληρό δίσκο και καταργεί την εγκατάσταση τυχόν προγραμμάτων που εγκαταστήσατε μετά την παραλαβή του υπολογιστή.
- Αν μαζί με τον υπολογιστή σας παραλάβατε έναν οπτικό δίσκο με τίτλο *Operating System* (Λειτουργικό σύστημα), μπορείτε να τον χρησιμοποιήσετε για επαναφορά του λειτουργικού σας συστήματος. Ωστόσο, η χρήση του οπτικού δίσκου με τίτλο *Operating System* (Λειτουργικό Σύστημα) διαγράφει όλα τα δεδομένα που υπάρχουν στο σκληρό δίσκο.

Χρήση της λειτουργίας System Restore (Επαναφορά συστήματος) των® Windows®



ΣΗΜΕΙΩΣΗ: Οι διαδικασίες αυτού του εγγράφου γράφτηκαν για την προεπιλεγμένη προβολή των Windows, έτσι μπορεί να μην ισχύουν αν ρυθμίσετε τον υπολογιστή σας Dell™ στην κλασική προβολή των Windows.

Έναρξη της λειτουργίας System Restore (Επαναφορά συστήματος)

- 1 Κάντε κλικ στην επιλογή **Start** (Έναρξη) .
- 2 Στο πλαίσιο Start Search (Έναρξη αναζήτησης) πληκτρολογήστε System Restore (Επαναφορά συστήματος) και πιέστε <Enter>.

 **ΣΗΜΕΙΩΣΗ:** Μπορεί να εμφανιστεί το παράθυρο **User Account Control** (Έλεγχος λογαριασμού χρήστη). Αν είστε διαχειριστής στον υπολογιστή, κάντε κλικ στην επιλογή **Continue** (Συνέχεια). Αλλιώς, επικοινωνήστε με το διαχειριστή σας για να συνεχίσετε την επιθυμητή ενέργεια.
- 3 Κάντε κλικ στην επιλογή **Next** (Επόμενο) και ακολουθήστε τις υπόλοιπες προτροπές στην οθόνη.

Ακύρωση της τελευταίας επαναφοράς συστήματος



ΕΙΔΟΠΟΙΗΣΗ: Προτού αναιρέσετε την τελευταία επαναφορά συστήματος, αποθηκεύστε και κλείστε όλα τα ανοιχτά αρχεία και κλείστε όλα τα ανοιχτά προγράμματα. Μην αλλάξετε, ανοίξετε ή διαγράψετε αρχεία ή προγράμματα ωστόσο ολοκληρωθεί η επαναφορά του συστήματος.

- 1 Κάντε κλικ στην επιλογή **Start** (Έναρξη) .
- 2 Στο πλαίσιο **Start Search** (Έναρξη αναζήτησης), πληκτρολογήστε System Restore (Επαναφορά συστήματος) και, στη συνέχεια, πιέστε <Enter>.
- 3 Κάντε κλικ στις επιλογές **Undo my last restoration** (Αναίρεση της τελευταίας επαναφοράς μου) και **Next** (Επόμενο).

Χρήση της λειτουργίας Dell Factory Image Restore (Επαναφορά εργοστασιακής εικόνας Dell)



ΕΙΔΟΠΟΙΗΣΗ: Χρησιμοποιήστε τη λειτουργία Dell Factory Image Restore (Επαναφορά εργοστασιακής εικόνας Dell) μόνο αν δεν λυθεί το πρόβλημα στο λειτουργικό σας σύστημα με τη λειτουργία System Restore (Επαναφορά συστήματος). Η χρήση της λειτουργίας Dell Factory Image Restore (Επαναφορά εργοστασιακού ειδώλου Dell) διαγράφει μόνιμα όλα τα δεδομένα (για

παράδειγμα, έγγραφα, φύλλα εργασίας, μηνύματα ηλεκτρονικού ταχυδρομείου, ψηφιακές φωτογραφίες και αρχεία μουσικής) που υπάρχουν στο σκληρό δίσκο και καταργεί κάθε πρόγραμμα εφαρμογής ή πρόγραμμα οδήγησης που εγκαταστήσατε μετά την παραλαβή του υπολογιστή σας. Αν είναι δυνατό, δημιουργήστε αντίγραφα ασφαλείας των δεδομένων σας προτού χρησιμοποιήσετε τη λειτουργία Dell Factory Image Restore (Επαναφορά εργοστασιακής εικόνας Dell).



ΣΗΜΕΙΩΣΗ: Η λειτουργία Dell Factory Image Restore (Επαναφορά εργοστασιακής εικόνας Dell) μπορεί να μην είναι διαθέσιμη σε ορισμένες χώρες ή σε κάποιους υπολογιστές.

- 1 Ανοίξτε τον υπολογιστή.
- 2 Μόλις εμφανιστεί το λογότυπο Dell, πατήστε <F8> αρκετές φορές για να αποκτήσετε πρόσβαση στο παράθυρο **Vista Advanced Boot Options** (Επιλογές εκκίνησης Vista για προχωρημένους).
- 3 Επιλέξτε **Repair Your Computer** (Επιδιόρθωση του υπολογιστή σας). Θα εμφανιστεί το παράθυρο **Επιλογές αποκατάστασης συστήματος**.
- 4 Επιλέξτε μια διάταξη πληκτρολογίου και πατήστε **Next** (Επόμενο).
- 5 Για να αποκτήσετε πρόσβαση στις επιλογές επαναφοράς, συνδεθείτε ως τοπικός χρήστης.
- 6 Για πρόσβαση στη γραμμή εντολών, πληκτρολογήστε administrator στο πεδίο **Όνομα χρήστη** και μετά κάντε κλικ στο κουμπί **OK**.
- 7 Κάντε κλικ στην επιλογή **Dell Factory Image Restore** (Επαναφορά εργοστασιακής εικόνας Dell).



ΣΗΜΕΙΩΣΗ: Ανάλογα με τη διαμόρφωση των παραμέτρων, μπορεί να χρειαστεί να επιλέξετε **Dell Factory Tools** (Εργοστασιακά εργαλεία Dell) και μετά **Dell Factory Image Restore** (Επαναφορά εργοστασιακής εικόνας Dell).

- 8 Στην οθόνη υποδοχής της λειτουργίας **Dell Factory Image Restore** (Επαναφορά εργοστασιακού ειδώλου Dell), κάντε κλικ στην επιλογή **Next** (Επόμενο). Εμφανίζεται η οθόνη **Confirm Data Deletion** (Επιβεβαίωση διαγραφής δεδομένων).



ΕΙΔΟΠΟΙΗΣΗ: Αν δεν θέλετε να προχωρήσετε στη λειτουργία Factory Image Restore (Επαναφορά εργοστασιακής εικόνας), κάντε κλικ στην επιλογή **Cancel** (Ακύρωση).

- 9 Κάντε κλικ στο πλαίσιο ελέγχου για να επιβεβαιώσετε ότι θέλετε να συνεχίσετε την εκ νέου διαμόρφωση του σκληρού δίσκου και την επαναφορά του λογισμικού του συστήματος στην εργοστασιακή κατάσταση και μετά κάντε κλικ στην επιλογή **Next** (Επόμενο).

Η διαδικασία επαναφοράς αρχίζει και μπορεί να χρειαστεί πέντε λεπτά ή περισσότερο για να ολοκληρωθεί. Ένα μήνυμα εμφανίζεται όταν οι εφαρμογές του λειτουργικού συστήματος και οι εργοστασιακές εφαρμογές έχουν επαναφερθεί στην εργοστασιακή κατάσταση.

- 10 Κάντε κλικ στην επιλογή **Finish** (Τέλος) για επανεκκίνηση του υπολογιστή.

Χρήση των μέσων με το όνομα Operating System (Λειτουργικό σύστημα)

Προτού εγκαταστήσετε εκ νέου το λειτουργικό σύστημα, δοκιμάστε τα εξής:

- Επαναφορά προγράμματος οδήγησης συσκευής των Windows (ανατρέξτε στην ενότητα «Επιστροφή σε προηγούμενη έκδοση οδήγησης συσκευής» στη σελίδα 60)
- Επαναφορά συστήματος των Windows (ανατρέξτε στην ενότητα «Χρήση της λειτουργίας System Restore (Επαναφορά συστήματος) των® Windows®» στη σελίδα 63)

 **ΕΙΔΟΠΟΙΗΣΗ:** Προτού εκτελέσετε την εγκατάσταση, δημιουργήστε αντίγραφα ασφαλείας σε ένα άλλο μέσο όλων των αρχείων δεδομένων που υπάρχουν στον κύριο σκληρό σας δίσκο. Για συμβατικές ρυθμίσεις παραμέτρων του σκληρού δίσκου, η κύρια μονάδα σκληρού δίσκου είναι η πρώτη μονάδα δίσκου που ανιχνεύεται από τον υπολογιστή.

Για να επανεγκαταστήσετε τα Windows, χρειάζεστε τα μέσα της Dell™ με το όνομα *Operating System* (Λειτουργικό σύστημα) και τα μέσα με το όνομα *Drivers and Utilities* (Προγράμματα οδήγησης και βοηθητικές εφαρμογές) της Dell. Τα μέσα με το όνομα *Drivers and Utilities* (Προγράμματα οδήγησης και βοηθητικές εφαρμογές) της Dell περιέχουν προγράμματα οδήγησης που η εγκατάστασή τους έγινε όταν παραγγείλατε τον υπολογιστή σας.

 **ΣΗΜΕΙΩΣΗ:** Ανάλογα με την περιοχή από την οποία παραγγείλατε τον υπολογιστή σας ή με το αν τα ζητήσατε ή όχι, μπορεί να μην έχετε παραλάβει με τον υπολογιστή σας τα μέσα με το όνομα *Drivers and Utilities* (Προγράμματα οδήγησης και βοηθητικές εφαρμογές) και τα μέσα με το όνομα *Operating System* (Λειτουργικό σύστημα) της Dell.

Επανεγκατάσταση των Windows



ΣΗΜΕΙΩΣΗ: Η ολοκλήρωση της διαδικασίας επανεγκατάστασης μπορεί να διαρκέσει από 1 έως 2 ώρες.

- 1 Αποθηκεύστε και κλείστε όλα τα ανοιχτά αρχεία και κλείστε όλα τα ανοιχτά προγράμματα.
- 2 Τοποθετήστε στη μονάδα το δίσκο με το όνομα *Operating System* (Λειτουργικό σύστημα).
- 3 Αν εμφανιστεί το μήνυμα Install Windows (Εγκατάσταση των Windows), κάντε κλικ στην επιλογή **Exit** (Εξόδος).
- 4 Επανεκκινήστε τον υπολογιστή και, όταν εμφανιστεί το λογότυπο DELL, πιέστε αμέσως <F12>.

Αν περιμένετε πολλή ώρα και εμφανιστεί το λογότυπο του λειτουργικού συστήματος, συνεχίστε να περιμένετε μέχρι να εμφανιστεί η επιφάνεια εργασίας των Microsoft® Windows®. Στη συνέχεια, επανεκκινήστε τον υπολογιστή σας και δοκιμάστε πάλι.

- 5 Όταν εμφανιστεί η λίστα συσκευών εκκίνησης, επισημάνετε την επιλογή **CD/DVD/CD-RW Drive** (Μονάδα CD/DVD/CD-RW) και πιέστε <Enter>. Η επιλογή αυτή αλλάζει τη σειρά των συσκευών εκκίνησης μόνο για μία φορά.
- 6 Πιέστε ένα πλήκτρο για **Boot from CD-ROM** (Εκκίνηση από το CD-ROM) και ακολουθήστε τις οδηγίες στην οθόνη για να ολοκληρώσετε την εγκατάσταση.
- 7 Επανεγκαταστήστε τα προγράμματα οδήγησης των συσκευών, ένα πρόγραμμα προστασίας από ιούς και άλλο λογισμικό.

Εύρεση πληροφοριών



ΣΗΜΕΙΩΣΗ: Ορισμένα χαρακτηριστικά ή μέσα μπορεί να είναι προαιρετικά και να μην τα παραλάβετε μαζί με τον υπολογιστή σας. Ορισμένα χαρακτηριστικά ή μέσα μπορεί να μην είναι διαθέσιμα σε συγκεκριμένες χώρες.



ΣΗΜΕΙΩΣΗ: Μπορείτε να παραλάβετε πρόσθετες πληροφορίες μαζί με τον υπολογιστή σας.

| Έγγραφο/Μέσα/Ετικέτα | Περιεχόμενα |
|--|--|
| <p>Ετικέτα εξυπηρέτησης/Κωδικός ταχείας εξυπηρέτησης</p> <p>Η ετικέτα εξυπηρέτησης/Ο κωδικός ταχείας εξυπηρέτησης βρίσκεται πάνω στον υπολογιστή σας.</p> | <ul style="list-style-type: none"> Χρησιμοποιήστε την ετικέτα εξυπηρέτησης για την αναγνώριση της συσκευής σας όταν χρησιμοποιείτε τον ιστοχώρο support.dell.com ή επικοινωνείτε με το τμήμα τεχνικής υποστήριξης Πληκτρολογήστε τον κωδικό ταχείας εξυπηρέτησης για τη σωστή διεκπεραίωση της κλήσης σας όταν επικοινωνείτε με το τμήμα τεχνικής υποστήριξης. <p>ΣΗΜΕΙΩΣΗ: Η ετικέτα εξυπηρέτησης/κωδικός ταχείας εξυπηρέτησης βρίσκεται επάνω στον υπολογιστή σας.</p> |

| Έγγραφο/Μέσα/Ετικέτα | Περιεχόμενα |
|--|---|
| <p>Μέσα με το όνομα Drivers and Utilities media (Προγράμματα οδήγησης και βοηθητικές εφαρμογές)</p> <p>Τα μέσα με το όνομα <i>Drivers and Utilities media</i> (Προγράμματα οδήγησης και βοηθητικές εφαρμογές) είναι ένα CD ή DVD που μπορεί να έχετε παραλάβει μαζί με τον υπολογιστή σας.</p> | <ul style="list-style-type: none"> • Ένα διαγνωστικό πρόγραμμα για τον υπολογιστή σας • Προγράμματα οδήγησης για τον υπολογιστή σας <p>ΣΗΜΕΙΩΣΗ: Προγράμματα οδήγησης και ενημερώσεις τεκμηρίωσης θα βρείτε στον ιστοχώρο support.dell.com.</p> <ul style="list-style-type: none"> • Λογισμικό συστήματος επιτραπέζιου υπολογιστή (Desktop System Software-DSS) • Αρχεία Readme <p>ΣΗΜΕΙΩΣΗ: Τα αρχεία Readme μπορεί να περιλαμβάνονται στα μέσα για να παράσχουν τις ενημερώσεις της τελευταίας στιγμής σχετικά με τεχνικές αλλαγές στον υπολογιστή σας ή προηγμένο υλικό αναφοράς τεχνικού περιεχομένου για τεχνικούς ή έμπειρους χρήστες.</p> |
| <p>Μέσα με το όνομα Operating System (Λειτουργικό σύστημα)</p> <p>Τα μέσα με το όνομα <i>Operating System</i> (Λειτουργικό σύστημα) είναι ένα CD ή DVD που μπορεί να έχετε παραλάβει μαζί με τον υπολογιστή σας.</p> | <p>Επανεγκατάσταση του λειτουργικού σας συστήματος</p> |
| <p>Τεκμηρίωση σχετικά με την ασφάλεια, τους κανονισμούς, την εγγύηση και την υποστήριξη</p> <p>Μπορεί να έχετε παραλάβει αυτό τον τύπο πληροφοριών μαζί με τον υπολογιστή σας. Για πρόσθετες πληροφορίες σχετικά με τους ρυθμιστικούς κανόνες, επισκεφτείτε την αρχική σελίδα του ιστοχώρου www.dell.com για τη συμμόρφωση προς τους ρυθμιστικούς κανόνες στη διεύθυνση www.dell.com/regulatory_compliance.</p> | <ul style="list-style-type: none"> • Πληροφορίες για την εγγύηση • Όροι και προϋποθέσεις (μόνο για τις Η.Π.Α.) • Οδηγίες για την ασφάλεια • Πληροφορίες για τους ρυθμιστικούς κανόνες • Πληροφορίες για την εργονομία • Άδεια χρήσης τελικού χρήστη |

| Έγγραφο/Μέσα/Ετικέτα | Περιεχόμενα |
|--|--|
| <p>Εγχειρίδιο εργασιών συντήρησης</p> <p>Μπορείτε να βρείτε το <i>Εγχειρίδιο εργασιών συντήρησης</i> για τον υπολογιστή σας στον ιστοχώρο support.dell.com.</p> | <ul style="list-style-type: none"> • Αφαίρεση και αντικατάσταση εξαρτημάτων • Διαμόρφωση των ρυθμίσεων του συστήματος • Αντιμετώπιση και επίλυση προβλημάτων |
| <p>Οδηγός τεχνολογίας Dell</p> <p>Ο <i>Οδηγός τεχνολογίας Dell</i> διατίθεται στον ιστοχώρο support.dell.com.</p> | <ul style="list-style-type: none"> • Πληροφορίες για το λειτουργικό σας σύστημα • Χρήση και συντήρηση συσκευών • Κατανόηση των τεχνολογιών, π.χ. RAID, Ίντερνετ, ασύρματη τεχνολογία Bluetooth[®], ηλεκτρονικό ταχυδρομείο, δικτύωση και άλλα |
| <p>Οδηγός διαχειριστή για τη συντήρηση των συστημάτων της Dell™</p> <p>Ο <i>Οδηγός διαχειριστή για τη διαχείριση των συστημάτων της Dell</i> διατίθεται στον ιστοχώρο support.dell.com.</p> | <ul style="list-style-type: none"> • Πληροφορίες για την τεχνολογία Intel[®] Active Management Technology (iAMT[®]), όπως πληροφορίες επισκόπησης, πληροφορίες για τα χαρακτηριστικά, τη ρύθμιση και τη διαμόρφωση • Θέση των προγραμμάτων οδήγησης για iAMT |
| <p>Ετικέτα άδειας των Microsoft[®] Windows[®]</p> <p>Η άδεια σας για τα Microsoft Windows βρίσκεται πάνω στον υπολογιστή σας.</p> | <ul style="list-style-type: none"> • Παρέχει τον αριθμό προϊόντος του λειτουργικού σας συστήματος. |

Βοήθεια

Λήψη βοήθειας

 **ΠΡΟΣΟΧΗ:** Αν χρειαστεί να αφαιρέσετε το κάλυμμα του υπολογιστή, αποσυνδέστε πρώτα το καλώδιο τροφοδοσίας του υπολογιστή και το καλώδιο του μόντεμ από όλες τις ηλεκτρικές πρίζες. Ακολουθήστε τις οδηγίες ασφαλείας που παραλάβατε μαζί με τον υπολογιστή σας.

Αν αντιμετωπίζετε κάποιο πρόβλημα με τον υπολογιστή σας, για τη διάγνωση και την επίλυσή του μπορείτε να ολοκληρώσετε τα εξής βήματα:

- 1 Για περισσότερες πληροφορίες και διαδικασίες όσον αφορά το πρόβλημα που παρουσιάζει ο υπολογιστής σας ανατρέξτε στην ενότητα «Συμβουλές» στη σελίδα 41.
- 2 Για τις διαδικασίες σχετικά με την εκτέλεση του διαγνωστικού προγράμματος της Dell, ανατρέξτε στην ενότητα «Διαγνωστικό πρόγραμμα της Dell» στη σελίδα 55.
- 3 Συμπληρώστε τη «Λίστα ελέγχου του διαγνωστικού προγράμματος» στη σελίδα 78.
- 4 Αν χρειάζεστε βοήθεια σε ό,τι αφορά την εγκατάσταση και τις διαδικασίες αντιμετώπισης προβλημάτων, χρησιμοποιήστε την εκτεταμένη σειρά online υπηρεσιών της Dell που θα βρείτε στον ιστότοπο τεχνικής υποστήριξης της Dell (support.dell.com). Αν θέλετε να δείτε μια εκτενέστερη λίστα των ηλεκτρονικών υπηρεσιών υποστήριξης της Dell, ανατρέξτε στην ενότητα «Υπηρεσίες online» στη σελίδα 74.
- 5 Αν το πρόβλημα δεν έχει λυθεί με τα προηγούμενα βήματα, ανατρέξτε στην ενότητα «Επικοινωνία με την Dell» στη σελίδα 79.



ΣΗΜΕΙΩΣΗ: Επικοινωνήστε με την Υποστήριξη της Dell από ένα τηλέφωνο κοντά στον υπολογιστή που έχει παρουσιάσει το πρόβλημα, ώστε το αρμόδιο προσωπικό να μπορέσει να σας βοηθήσει στις αναγκαίες διαδικασίες.



ΣΗΜΕΙΩΣΗ: Το σύστημα κωδικών ταχείας εξυπηρέτησης της Dell μπορεί να μην είναι διαθέσιμο σε όλες τις χώρες.

Όταν σας ζητηθεί από το αυτοματοποιημένο τηλεφωνικό σύστημα της Dell, πληκτρολογήστε τον κωδικό ταχείας εξυπηρέτησης ώστε η κλήση να διαβιβαστεί κατευθείαν στο αρμόδιο προσωπικό υποστήριξης. Αν δεν έχετε Κωδικό ταχείας εξυπηρέτησης, ανοίξτε το φάκελο **Dell Accessories** (Dell Βοηθήματα), κάντε διπλό κλικ στο εικονίδιο με το όνομα **Express Service Code** (Κωδικός ταχείας εξυπηρέτησης) και ακολουθήστε τις οδηγίες.

Για οδηγίες σχετικά με τη χρήση των υπηρεσιών υποστήριξης της Dell, ανατρέξτε στην ενότητα «Τεχνική υποστήριξη και εξυπηρέτηση πελατών» στη σελίδα 73.



ΣΗΜΕΙΩΣΗ: Ορισμένες από τις υπηρεσίες που ακολουθούν δεν είναι πάντα διαθέσιμες σε όλες τις περιοχές έξω από τις Η.Π.Α. Για πληροφορίες σχετικά με τη διαθεσιμότητα τηλεφωνήστε στον αντιπρόσωπο της Dell στην περιοχή σας.

Ταχεία κλήση για βοήθεια

Αν ο διαχειριστής του συστήματός σας έχει διαμορφώσει τις παραμέτρους του με Intel[®] Active Management Technology (iAMT), μπορείτε να χρησιμοποιήσετε την ταχεία κλήση για βοήθεια. Η ταχεία κλήση για βοήθεια ειδοποιεί το τμήμα τεχνολογιών πληροφοριών για το πρόβλημά σας και επιτρέπει στους αρμόδιους τεχνικούς να ελέγξουν το σύστημά σας ώστε να μπορέσουν να το διορθώσουν από μακριά.

Για να ξεκινήσει μια σύνδοδος ταχείας κλήσης για βοήθεια με χρήση iAMT 5,0 με το τμήμα τεχνολογιών πληροφοριών, ακολουθήστε τα παρακάτω βήματα.

- 1 Βεβαιωθείτε ότι ο υπολογιστής είναι συνδεδεμένος σε ηλεκτρική πρίζα που λειτουργεί και σε σύνδεση δικτύου.
- 2 Ανοίξτε (ή επανεκκινήστε) τον υπολογιστή σας.
- 3 Όταν εμφανιστεί το λογότυπο Dell[™], πιάστε <ctrl><h>.

Λήψη προγραμμάτων οδήγησης iAMT κατά την εγκατάσταση

Για να ενεργοποιήσετε τη διαχείριση συστήματος Intel AMT (iAMT), κάντε λήψη των εξής προγραμμάτων οδήγησης της Intel:

- AMT HECI
- AMT SOL/LMS

Για τη λήψη αυτών των προγραμμάτων οδήγησης:

- 1 Επισκεφτείτε τον ιστοχώρο **support.dell.com**.
- 2 Επιλέξτε **Drivers and Downloads** (Προγράμματα οδήγησης και λήψεις).

- 3 Επιλέξτε το μοντέλο του προϊόντος σας και ακολουθήστε τις οδηγίες. Η λήψη των προγραμμάτων οδήγησης AMT HECI και AMT SOL/LMS μπορεί να γίνει από την κατηγορία **Chipset**.

Μετά τη λήψη των προγραμμάτων οδήγησης, είστε έτοιμοι να διαμορφώσετε τον υπολογιστή σας για να αξιοποιήσετε τις δυνατότητες διαχείρισης Intel iAMT. Για πληροφορίες σχετικά με τη ρύθμιση και τη διαμόρφωση παραμέτρων του υπολογιστή σας για διαχείριση Intel iAMT:

- 1 Επισκεφτείτε τον ιστοχώρο **support.dell.com**.
- 2 Επιλέξτε **Manuals** (Εγχειρίδια).
- 3 Εντοπίστε τις οδηγίες για το σύστημά σας.
- 4 Επιλέξτε **Dell™ Systems Management Administrator's Guide** (Οδηγός διαχειριστή για διαχείριση συστημάτων Dell™) για πληροφορίες σχετικά με τη ρύθμιση και τη διαμόρφωση παραμέτρων διαχείρισης Intel iAMT.

Τεχνική υποστήριξη και εξυπηρέτηση πελατών

Η υπηρεσία υποστήριξης της Dell είναι στη διάθεσή σας για να απαντήσει στις ερωτήσεις σας σχετικά με το υλικό Dell™. Το προσωπικό υποστήριξης χρησιμοποιεί διαγνωστικό σύστημα με υπολογιστές για να παρέχει γρήγορες και ακριβείς απαντήσεις.

Για να επικοινωνήσετε με την υπηρεσία υποστήριξης της Dell, ανατρέξτε στην ενότητα «Προτού τηλεφωνήσετε» στη σελίδα 77 και, στη συνέχεια, στις πληροφορίες επικοινωνίας για την περιοχή σας ή επισκεφτείτε τον ιστοχώρο **support.dell.com**.

DellConnect™

Το DellConnect είναι ένα απλό εργαλείο online πρόσβασης που δίνει τη δυνατότητα σε κάποιον συνεργάτη της Dell για παροχή υπηρεσιών και υποστήριξης να αποκτήσει πρόσβαση στον υπολογιστή σας μέσω ευρυζωνικής σύνδεσης, να διαγνώσει το πρόβλημά σας και να το επιδιορθώσει. Όλα αυτά γίνονται υπό την επίβλεψή σας. Για περισσότερες πληροφορίες, επισκεφτείτε τον ιστοχώρο **support.dell.com** και κάντε κλικ στην επιλογή **DellConnect**.

Υπηρεσίες online

Αν θέλετε να μάθετε πληροφορίες για τα προϊόντα και τις υπηρεσίες Dell, μπορείτε να επισκεφτείτε τους εξής ιστοχώρους:

www.dell.com

www.dell.com/ap (μόνο για χώρες της Ασίας/του Ειρηνικού)

www.dell.com/jp (μόνο για την Ιαπωνία)

www.euro.dell.com (μόνο για την Ευρώπη)

www.dell.com/la (για τη Λατινική Αμερική και τις χώρες της Καραϊβικής)

www.dell.ca (μόνο για τον Καναδά)

Μπορείτε να αποκτήσετε πρόσβαση στην τεχνική υποστήριξη της Dell μέσω των εξής ιστοχώρων και διευθύνσεων ηλεκτρονικού ταχυδρομείου:

- Ιστοχώροι τεχνικής υποστήριξης της Dell:
support.dell.com
support.jp.dell.com (μόνο για την Ιαπωνία)
support.euro.dell.com (μόνο για την Ευρώπη)
- Διευθύνσεις ηλεκτρονικού ταχυδρομείου για την τεχνική υποστήριξη της Dell:
mobile_support@us.dell.com
support@us.dell.com
la-techsupport@dell.com (μόνο για τις χώρες της Λατινικής Αμερικής και της Καραϊβικής)
apsupport@dell.com (μόνο για τις χώρες της Ασίας/του Ειρηνικού)
- Διευθύνσεις email των τμημάτων μάρκετινγκ και πωλήσεων της Dell:
apmarketing@dell.com (μόνο για τις χώρες της Ασίας/του Ειρηνικού)
sales_canada@dell.com (μόνο για τον Καναδά)
- Πρωτόκολλο ανώνυμης μεταφοράς αρχείων (FTP):
ftp.dell.com: συνδεθείτε ως χρήστης anonymous και χρησιμοποιήστε ως κωδικό πρόσβασης τη διεύθυνση του ηλεκτρονικού σας ταχυδρομείου

Υπηρεσία AutoTech

Η αυτοματοποιημένη υπηρεσία εξυπηρέτησης AutoTech της Dell παρέχει μαγνητοφωνημένες απαντήσεις στις πιο συχνές ερωτήσεις των πελατών της Dell σχετικά με τους φορητούς και τους επιτραπέζιους υπολογιστές τους.

Όταν καλείτε την AutoTech, χρησιμοποιήστε το τονικό σας τηλέφωνο για να επιλέξετε τα θέματα που αντιστοιχούν στις ερωτήσεις σας. Για να μάθετε τον αριθμό τηλεφώνου που πρέπει να καλέσετε στην περιοχή σας, ανατρέξτε στην ενότητα «Επικοινωνία με την Dell» στη σελίδα 79.

Αυτοματοποιημένη υπηρεσία ενημέρωσης για την κατάσταση της παραγγελίας σας

Για να ελέγξετε την κατάσταση προϊόντων της Dell που έχετε παραγγείλει, μπορείτε να επισκεφτείτε την ιστοσελίδα support.dell.com ή να επικοινωνήσετε με την αυτοματοποιημένη υπηρεσία ενημέρωσης για την κατάσταση των παραγγελιών. Ένα ηχογραφημένο μήνυμα σάς ζητά τις πληροφορίες που χρειάζονται για να εντοπίσετε την παραγγελία σας και να ενημερωθείτε για την πορεία της. Για να μάθετε τον αριθμό τηλεφώνου που πρέπει να καλέσετε στην περιοχή σας, ανατρέξτε στην ενότητα «Επικοινωνία με την Dell» στη σελίδα 79.

Προβλήματα με την παραγγελία σας

Αν έχετε κάποιο πρόβλημα με την παραγγελία σας, όπως ελλιπή ή λανθασμένα εξαρτήματα ή λανθασμένη χρέωση, επικοινωνήστε με την εξυπηρέτηση πελατών της Dell. Όταν τηλεφωνήσετε, θα πρέπει να έχετε εύκαιρο το τιμολόγιο ή την απόδειξη παραλαβής της συσκευασίας. Για να μάθετε τον αριθμό τηλεφώνου που πρέπει να καλέσετε στην περιοχή σας, ανατρέξτε στην ενότητα «Επικοινωνία με την Dell» στη σελίδα 79.

Πληροφορίες για προϊόντα

Αν χρειάζεστε πληροφορίες για πρόσθετα προϊόντα της Dell ή θέλετε να κάνετε παραγγελία, επισκεφτείτε τον ιστοχώρο της Dell στη διεύθυνση www.dell.com. Για πληροφορίες σχετικά με τον αριθμό τηλεφώνου που πρέπει να καλέσετε στην περιοχή σας ή για να μιλήσετε με κάποιον ειδικό του τμήματος πωλήσεων, ανατρέξτε στην ενότητα «Επικοινωνία με την Dell» στη σελίδα 79.

Επιστροφή προϊόντων για επισκευή ή πίστωση βάσει της εγγύησης

Ετοιμάστε όλα τα προς επιστροφή είδη, είτε για επισκευή είτε για πίστωση, ως εξής:

- 1** Τηλεφωνήστε στην Dell για να πάρετε αριθμό εξουσιοδότησης επιστροφής υλικού και γράψτε τον καθαρά και σε εμφανές σημείο στο έξω μέρος του κιβωτίου.
Για να μάθετε τον αριθμό τηλεφώνου που πρέπει να καλέσετε στην περιοχή σας, ανατρέξτε στην ενότητα «Επικοινωνία με την Dell» στη σελίδα 79. Συμπεριλάβετε ένα αντίγραφο του τιμολογίου και μια επιστολή που να περιγράφει την αιτία επιστροφής.
- 2** Συμπεριλάβετε ένα αντίγραφο της λίστας ελέγχου του διαγνωστικού προγράμματος (ανατρέξτε στην ενότητα «Λίστα ελέγχου του διαγνωστικού προγράμματος» στη σελίδα 78) το οποίο θα υποδεικνύει τους ελέγχους που εκτελέσατε και κάθε μήνυμα σφάλματος που ανέφερε το διαγνωστικό πρόγραμμα της Dell (ανατρέξτε στην ενότητα «Επικοινωνία με την Dell» στη σελίδα 79).
- 3** Συμπεριλάβετε όσα παρελκόμενα ανήκουν στο προϊόν/στα προϊόντα που επιστρέφετε (καλώδια τροφοδοσίας, δισκέτες λογισμικού, οδηγούς κ.ο.κ.), αν η επιστροφή γίνεται για πίστωση του λογαριασμού σας.
- 4** Συσκευάστε τον εξοπλισμό προς επιστροφή στα αρχικά (ή ισοδύναμα) υλικά συσκευασίας.

Εσείς αναλαμβάνετε την πληρωμή των εξόδων αποστολής. Επίσης αναλαμβάνετε την ασφάλιση κάθε επιστρεφόμενου προϊόντος και τον κίνδυνο να χαθεί κατά την αποστολή του προς την Dell. Δεν γίνονται δεκτά τα δέματα με αντικαταβολή (C.O.D.).

Επιστροφές που δεν πληρούν τις προαναφερόμενες απαιτήσεις δεν θα γίνονται δεκτές από το τμήμα παραλαβής της Dell και θα σας επιστρέφονται.

Προτού τηλεφωνήσετε



ΣΗΜΕΙΩΣΗ: Όταν τηλεφωνείτε, φροντίστε να έχετε έτοιμο τον κωδικό ταχείας εξυπηρέτησης. Ο κωδικός βοηθά το αυτοματοποιημένο τηλεφωνικό σύστημα υποστήριξης της Dell να διαβιβάσει την κλήση σας αποτελεσματικότερα. Επίσης, μπορεί να σας ζητηθεί η ετικέτα εξυπηρέτησης (που βρίσκεται στο πίσω ή στο κάτω μέρος του υπολογιστή σας).

Θυμηθείτε να συμπληρώσετε τη λίστα ελέγχου του διαγνωστικού προγράμματος (ανατρέξτε στην ενότητα «Λίστα ελέγχου του διαγνωστικού προγράμματος» στη σελίδα 78). Αν είναι εφικτό, ανοίξτε τον υπολογιστή σας προτού τηλεφωνήσετε στην Dell για βοήθεια και καλέστε από ένα τηλέφωνο μέσα ή κοντά στον υπολογιστή σας. Μπορεί να σας ζητηθεί να πληκτρολογήσετε μερικές εντολές στο πληκτρολόγιο, να μεταβιβάσετε λεπτομερείς πληροφορίες κατά τις λειτουργίες ή να δοκιμάσετε άλλα πιθανά βήματα αντιμετώπισης προβλημάτων στον ίδιο τον υπολογιστή. Σιγουρευτείτε ότι έχετε διαθέσιμη την τεκμηρίωση του υπολογιστή.



ΠΡΟΣΟΧΗ: Πριν από τις εργασίες στο εσωτερικό του υπολογιστή σας, ακολουθήστε τις οδηγίες για την ασφάλεια που περιλαμβάνονται στην τεκμηρίωση που παραλάβατε μαζί με τον υπολογιστή σας.

Λίστα ελέγχου του διαγνωστικού προγράμματος

Όνομα:

Ημερομηνία:

Διεύθυνση:

Αριθμός τηλεφώνου:

Ετικέτα εξυπηρέτησης (γραμμωτός κώδικας στο πίσω ή στο κάτω μέρος του υπολογιστή σας):

Κωδικός ταχείας εξυπηρέτησης:

Αριθμός εξουσιοδότησης επιστροφής υλικού (αν σαν τον δώσει κάποιος υποστηρίξης της Dell):

Λειτουργικό σύστημα και έκδοση:

Συσκευές:

Κάρτες επέκτασης:

Είστε συνδεδεμένος σε δίκτυο; Ναι Όχι

Δίκτυο, έκδοση και προσαρμογέας δικτύου:

Προγράμματα και εκδόσεις:

Ανατρέξτε στην τεκμηρίωση του λειτουργικού σας συστήματος για να εξακριβώσετε τα περιεχόμενα των αρχείων εκκίνησης του συστήματος. Αν ο υπολογιστής είναι συνδεδεμένος με εκτυπωτή, τυπώστε το κάθε αρχείο. Αλλιώς, καταγράψτε τα περιεχόμενα κάθε αρχείου, προτού τηλεφωνήσετε στην Dell.

Μήνυμα σφάλματος, κωδικός χαρακτηριστικού τόνου ή κωδικός διαγνωστικών ελέγχων:

Περιγραφή του προβλήματος και διαδικασίες που εκτελέσατε για την αντιμετώπισή του:

Επικοινωνία με την Dell

Οι πελάτες στις Ηνωμένες Πολιτείες μπορούν να τηλεφωνούν στον αριθμό 800-WWW-DELL (800-999-3355).



ΣΗΜΕΙΩΣΗ: Αν δεν έχετε ενεργή σύνδεση Internet, μπορείτε να βρείτε τις πληροφορίες επικοινωνίας στο τιμολόγιο αγοράς, το δελτίο αποστολής, το λογαριασμό ή τον κατάλογο προϊόντων της Dell.

Η Dell παρέχει αρκετές επιλογές για online και τηλεφωνική υποστήριξη και εξυπηρέτηση. Η διαθεσιμότητα ποικίλλει ανάλογα με τη χώρα και το προϊόν και ορισμένες υπηρεσίες μπορεί να μην είναι διαθέσιμες στην περιοχή σας. Για να επικοινωνήσετε με την Dell σχετικά με πωλήσεις, τεχνική υποστήριξη ή θέματα εξυπηρέτησης πελατών:

- 1 Επισκεφτείτε τον ιστοχώρο **support.dell.com** και επαληθεύστε τη χώρα ή την περιοχή σας στο αναπτυσσόμενο μενού **Choose A Country/Region** (Επιλογή χώρας/περιοχής) στο κάτω μέρος της σελίδας.
- 2 Κάντε κλικ στην επιλογή **Contact Us** (Επικοινωνία) στην αριστερή πλευρά της σελίδας και επιλέξτε την κατάλληλη υπηρεσία ή τον κατάλληλο σύνδεσμο προς ιστοχώρο τεχνικής υποστήριξης με βάση τις ανάγκες σας.
- 3 Επιλέξτε τη μέθοδο που σας εξυπηρετεί για να επικοινωνήσετε με την Dell.

Πίνακας περιεχομένων

A

- αντιμετώπιση προβλημάτων, 41, 69
 - διαγνωστικό πρόγραμμα της Dell, 55
 - επαναφορά σε προγενέστερη κατάσταση, 62-63
 - λογισμικό, 53-55
 - μήμη, 53
 - μπλε οθόνη, 54
 - ο υπολογιστής δεν ανταποκρίνεται, 53
 - συμβατότητα προγραμμάτων με τα Windows, 54
 - συμβουλές, 41
 - συνθήκες λυχνιών τροφοδοσίας, 42
 - το πρόγραμμα επανειλημμένα διακόπτεται αιφνιδίως, 53
 - τροφοδοσία, 42
- απομακρυσμένη πρόσβαση με εκκίνηση από τον πελάτη, 72
- αριθμοί τηλεφώνων, 79
- αριθμός προϊόντος λειτουργικού συστήματος, 69
- άδεια χρήσης τελικού χρήστη (EULA), 68

Δ

- διαγνωστικό πρόγραμμα Dell, 55
- διαγνωστικό πρόγραμμα της Dell, 55
 - έναρξη από τα μέσα με το όνομα Drivers and Utilities (Προγράμματα οδήγησης και βοηθητικές εφαρμογές), 56
- διαγνωστικό πρόγραμμα Dell έναρξη από τη μονάδα του σκληρού σας δίσκου, 55
- δίκτυα, 21
 - σύνδεση, 21

E

- εγχειρίδιο εργασιών συντήρησης, 69
- ενημερώσεις λογισμικό και υλικό, 55
- επαναφορά συστήματος, 62-63
- επανεγκατάσταση λογισμικό, 59
 - προγράμματα οδήγησης και βοηθητικές εφαρμογές, 59
- επικοινωνία με την Dell, 71, 79
- ετικέτα άδειας, 69

ετικέτα άδειας των Windows, 69
ετικέτα εξυπηρέτησης, 67
εύρεση πληροφοριών, 67

I

Ίντερνετ
ρύθμιση, 24
σύνδεση, 24

K

κωδικός ταχείας
εξυπηρέτησης, 67

Λ

λειτουργικό σύστημα
επαναφορά εργοστασιακής εικόνας
Dell, 63
επαναφορά συστήματος, 62
επανεγκατάσταση, 68
μέσα, 65
λογισμικό
αντιμετώπιση
προβλημάτων, 54-55
ενημερώσεις, 55
επανεγκατάσταση, 59
προβλήματα, 54
λογισμικό συστήματος
επιτραπέζιου υπολογιστή, 68

M

μέσα
λειτουργικό σύστημα, 68
Drivers and Utilities media
(Προγράμματα οδήγησης και
βοηθητικές εφαρμογές), 68
μέσα με το όνομα μέσα με το
όνομα Drivers and Utilities
media (Προγράμματα
οδήγησης και βοηθητικές
εφαρμογές), 60, 68
μέσα με το όνομα Operating
System (Λειτουργικό
σύστημα), 68
μεταφορά πληροφοριών σε νέο
υπολογιστή, 26
μνήμη
αντιμετώπιση προβλημάτων, 53
O
οδηγοί
οδηγός μεταφοράς αρχείων και
ρυθμίσεων, 26
οδηγός συμβατότητας
προγραμμάτων, 54
Οδηγός διαχειριστή για τη
διαχείριση συστημάτων
Dell, 69
οδηγός μεταφοράς αρχείων και
ρυθμίσεων, 26
Οδηγός τεχνολογίας Dell, 69
όροι και προϋποθέσεις, 68

όψη
μπροστινή, 7
πίσω, 9, 15
σύνδεσμοι στο πίσω πλαίσιο, 7,
9-10

Π

πληροφορίες για την
ασφάλεια, 68
πληροφορίες για την εγγύηση, 68
πληροφορίες για την
εργονομία, 68
πληροφορίες για την
υποστήριξη, 68
πληροφορίες για τους
ρυθμιστικούς κανόνες, 68
προβλήματα
επαναφορά σε προγενέστερη
κατάσταση, 63
προγράμματα οδήγησης, 59
αναγνώριση, 59
επανεγκατάσταση, 59
επιστροφή σε προγενέστερη
έκδοση, 60
μέσα με το όνομα Drivers and
Utilities media (Προγράμματα
οδήγησης και βοηθητικές
εφαρμογές), 68
προγράμματα οδήγησης και
βοηθητικές εφαρμογές
διαγνωστικό πρόγραμμα της
Dell, 55

προδιαγραφές
βίντεο, 32
διαστάσεις, 39
διάυλος επέκτασης, 32
επεξεργαστής, 31
ήχος, 32
μνήμη, 31
μονάδες δίσκου, 34
όλες, 31
περιβαλλοντικές συνθήκες, 40
πληροφορίες συστήματος, 31
στοιχεία ελέγχου και λυχνίες, 37
σύνδεσμοι, 35
τροφοδοσία, 38

P

ρύθμιση
γρήγορη ρύθμιση, 17
εγκατάσταση του υπολογιστή σας
σε θήκη, 22
Ίντερνετ, 24
υπολογιστής, 17

Σ

σύνδεση
δίκτυο, 21
Ίντερνετ, 24
καλώδια τροφοδοσίας, 20
καλώδιο δικτύου, 19
μόντεμ, 19
οθόνη, 18

T

- ταχεία κλήση για βοήθεια, 72
- τεκμηρίωση, 67
 - εγχειρίδιο εργασιών συντήρησης, 69
 - Οδηγός διαχειριστή για τη διαχείριση συστημάτων Dell, 69
 - Οδηγός τεχνολογίας Dell, 69
- τροφοδοσία
 - αντιμετώπιση προβλημάτων, 42
 - συνθήκες λυχνιών τροφοδοσίας, 42

Y

- υποστήριξη, 71
 - επικοινωνία με την Dell, 79
 - τεχνική υποστήριξη και εξυπηρέτηση πελατών, 73
 - τοπική, 74
 - DellConnect, 73
 - online υπηρεσίες, 74

D

- Dell
 - βοηθητική εφαρμογή υποστήριξης, 55
 - ενημερώσεις λογισμικού, 55
 - επικοινωνία, 71, 79
 - τεχνική υποστήριξη και εξυπηρέτηση πελατών, 73

- υπηρεσία τεχνικών ενημερώσεων, 55

DellConnect, 73

I

- Intel Active Management Technology (iAMT) ενεργοποίηση, 72
- ταχεία κλήση για βοήθεια, 72
- τεκμηρίωση, 69

W

- Windows Vista
 - επαναφορά εργοστασιακής εικόνας Dell, 63
 - επαναφορά προγράμματος οδήγησης συσκευής, 60
 - επαναφορά συστήματος, 62-63
 - επανεγκατάσταση, 68
 - οδηγός συμβατότητας προγραμμάτων, 54

Windows XP

- επαναφορά συστήματος, 62-63
- επανεγκατάσταση, 68
- επιστροφή σε προγενέστερη έκδοση προγράμματος οδήγησης συσκευής, 60
- οδηγός μεταφοράς αρχείων και ρυθμίσεων, 26